



Documento di Gestione AQ della Ricerca e della Terza Missione dell'Università di Urbino Aggiornamento Aprile 2022

(Approvato con delibera del Senato Accademico n. 79 del 29 aprile 2022 e delibera del Consiglio di Amministrazione n. 117 del 29 aprile 2022)

Sommario

1. Introduzione.....	1
2. Gli Attori.....	1
3. Le strutture per la Ricerca e Terza Missione	2
4. Le strutture di supporto alla Ricerca e alla Terza Missione	2
5. I Documenti del Sistema di Gestione della Ricerca e Terza Missione.....	2
6. I Processi AQ della Ricerca e Terza Missione.....	2
Appendice A - Attività, responsabilità, tempistiche.....	7
Cronoprogramma	33

1. Introduzione

Il presente documento descrive i processi dell'Assicurazione Qualità (AQ) della Ricerca e della Terza Missione (TM), ne individua le fonti documentali e, nell'Appendice, dettaglia le attività operative, gli ambiti di responsabilità collegati ai diversi soggetti coinvolti e la tempistica delle azioni, così da delineare l'assetto dei processi di gestione della Ricerca e della Terza Missione.

In un'ottica di progressivo affinamento di alcune *policies*, taluni processi potranno essere soggetti a revisione e modifiche che, inevitabilmente, si concretizzano nell'aggiornamento del presente documento.

La presente versione rappresenta la revisione di una prima stesura approvata con delibera del Senato Accademico n. 154/2020 del 10/11/2020.

Il Documento di Gestione è stato predisposto dal Presidio della Qualità nell'espletamento della sua funzione di coordinamento e supporto delle/alle procedure di AQ della Ricerca e della TM a livello di Ateneo¹, in raccordo con il Rettore alla programmazione del Personale e ai Processi AQ, con il supporto degli Attori e degli Uffici coinvolti.

2. Gli Attori

Si elencano nel seguito gli attori (organi, organismi, commissioni, soggetti) coinvolti nei processi di Assicurazione Qualità della Ricerca e Terza Missione.

Ateneo

- Rettore (Rett)
- Rettore Vicario (ProVic)
- Rettore Programmazione Personale Docente e Processi Assicurazione della Qualità (ProPPD-PAQ)
- Rettore alla Ricerca (ProRic)
- Rettore alle Attività di Terza Missione e Public Engagement (ProTM-PE)
- Senato Accademico (SA)
- Consiglio di Amministrazione (CdA)
- Direttore Generale (DG)
- Nucleo di Valutazione (NdV)
- Commissione Ricerca (CommRic)
- Commissione Terza Missione (CommTM)
- Presidio della Qualità (PQA)

Dipartimento

- Direttore di Dipartimento (DirDip)
- Consiglio di Dipartimento (CdD)
- Responsabile dell'Assicurazione della Qualità della Ricerca Dipartimentale (RAQ-RD)
- Gruppo di Assicurazione della Qualità della Ricerca Dipartimentale (GAQ-RD)

¹ Cfr. pag. 16 delle "Linee Guida "Accreditamento Periodico delle Sedi e dei Corsi di Studio Universitari" - Versione del 10/08/2017



- Gruppo di Riesame della Ricerca Dipartimentale (GR-RD)
- Gruppo AQ Dipartimentale Terza Missione/Impatto Sociale (GDipTM/IS)

Le funzioni e le competenze di questi attori sono descritte nel documento “Struttura Organizzativa e Responsabilità a livello di Ateneo”.

3. Le strutture per la Ricerca e Terza Missione

I Dipartimenti, ai sensi dell'art. 9 dello Statuto, sono le strutture titolari delle funzioni didattiche e di ricerca. Per l'esercizio di tali funzioni i Dipartimenti, tra l'altro, promuovono e coordinano l'attività di ricerca e terza missione, ferma restando l'autonomia di ogni singolo docente e ricercatore.

All'interno dei Dipartimenti sono attivati i Centri di Ricerca ai sensi dell'art. 12 dello Statuto alle cui attività sovrintende un Referente scientifico.

4. Le strutture di supporto alla Ricerca e alla Terza Missione

Le strutture amministrative che concorrono all'implementazione dei processi e al raggiungimento degli obiettivi della Ricerca e Terza Missione sono identificabili, a titolo non esaustivo:

- Direzione Generale
 - o Ufficio Controllo di Gestione (UffCG)
 - o Ufficio Assicurazione della Qualità (UffAQ)
 - o Ufficio di Supporto al Nucleo di Valutazione (UffNdV)
 - o Ufficio di Supporto ai Processi di Valutazione, Banche Dati e Reporting (UffReport)
 - o Ufficio di Supporto Organi Collegiali (UffSuppOrgani)
- Settore Ricerca e Terza Missione
 - o Ufficio Ricerca e Relazioni Internazionali (UffRic)
 - o Ufficio Terza Missione (UffTM)
- Settore Biblioteche di Ateneo
- Plessi Dipartimentali (Plessi)

Le funzioni e le competenze di queste strutture sono richiamate nel documento “Struttura Organizzativa e Responsabilità a livello di Ateneo”.

5. I Documenti del Sistema di Gestione della Ricerca e Terza Missione

Si elencano nel seguito i principali documenti di riferimento del sistema di gestione dell'AQ della Ricerca e Terza Missione.

Ateneo

- Politica per la Qualità e
- Piano Strategico di Ateneo e Struttura Organizzativa e Responsabilità a livello di Ateneo in materia di AVA
- “Relazione concernente i risultati delle attività di ricerca, di formazione e di trasferimento della conoscenza nonché dei finanziamenti ottenuti da soggetti pubblici e privati”, allegata al Bilancio (nel prosieguo Relazione della Ricerca)
- Monitoraggio del Piano Strategico – Aree della Ricerca e Terza Missione
- Relazione autovalutativa quali-quantitativa di Ateneo da ex c.d. CRUI-Unibas (a cura della Commissione Ricerca)
- Relazione sugli “Indicatori ANVUR” (a cura del PQA)
- Relazione annuale del PQA
- Relazione annuale del Nucleo di Valutazione

Dipartimento

- Piano Strategico di Dipartimento
- SUA-RD (e SUA TM/IS)
- Relazione della Ricerca Dipartimentale
- Relazione di Monitoraggio annuale del Piano strategico di Dipartimento
- Relazione autovalutativa quali-quantitativa di Dipartimento da ex c.d. CRUI-Unibas
- Monitoraggio dei Centri di Ricerca
- Relazione di Monitoraggio Finale del Piano Strategico di Dipartimento

6. I Processi AQ della Ricerca e Terza Missione

L'Assicurazione della Qualità della Ricerca e della Terza Missione viene attuata mediante i processi identificati come segue:

1. Definizione di obiettivi e strategie di Ateneo e di Dipartimento per Ricerca e Terza Missione



2. Allocazione delle risorse
3. Attuazione delle attività di Ricerca e Terza Missione
4. Monitoraggio e interventi migliorativi della Ricerca e Terza Missione
5. Valutazione interna dei risultati ottenuti

La rappresentazione grafica dei processi è la seguente:

Ai suddetti processi interni si aggiunge il processo di valutazione esterna nel quale si evidenzia, in particolare, la VQR le cui modalità di attuazione sono stabilite da apposito bando ANVUR a cui l'Ateneo si conforma nel modo più efficace in occasione di ogni esercizio valutativo.

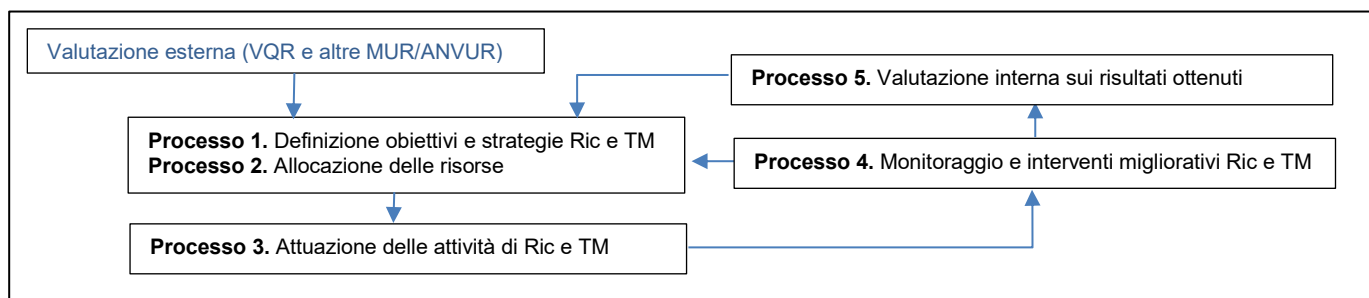

Si riporta nel seguito la descrizione dei processi interni. Si rimanda all'apposita "Appendice A – Attività, responsabilità, tempistiche" per il dettaglio delle attività e le relative modalità di messa in opera.

Processo	1. Definizione di obiettivi e strategie per Ricerca e Terza Missione
Obiettivi e definizione	<p>L'obiettivo è quello di definire strategie e obiettivi trasparenti sulla Ricerca e Terza Missione che tengano conto delle potenzialità di sviluppo dell'istituzione e del contesto socio-culturale in cui essa opera.</p> <p>A livello di Ateneo, il processo è suddiviso in due sotto-processi principali, quali:</p> <ol style="list-style-type: none"> 1. la <i>definizione della "Politica per la Qualità"</i> che contiene principi generali ispiratori per il perseguimento dell'Assicurazione delle Politiche della Qualità in Ateneo, accompagnato dalla "Struttura Organizzativa e Responsabilità a livello di Ateneo in materia di AVA" che contiene gli attori e i relativi compiti per l'attuazione dei principi [Pro1.A1]; 2. la <i>definizione degli obiettivi Strategici/Specifici relativi alle Aree Ricerca e Terza Missione</i> che consistono in linee programmatiche concrete per garantire la qualità della Ricerca e della Terza Missione, con obiettivi specifici istituzionali [Pro1.A2]. <p>A livello dipartimentale, il processo prevede il seguente sotto-processo:</p> <ol style="list-style-type: none"> 1. la <i>definizione degli obiettivi Strategici/Specifici</i> e delle azioni relativi alle Aree Ricerca e Terza Missione che delineano la strategia sulla ricerca e sulle sue eventuali ricadute nel contesto sociale, definiti in base alle potenzialità del Dipartimento e al proprio progetto culturale, coerentemente con le linee strategiche di Ateneo [Pro1.B1]. <p>Il Processo 1 si avvale dei risultati del Processo 4 e del Processo 5 e di altre valutazioni esterne (es. VQR).</p> <p>Inoltre, i risultati del Processo 1. sono dati di ingresso ai Processi 2 e 3.</p>
Punti di attenzione AVA	<p>R4.A.1 - Strategia e politiche di Ateneo per la qualità della ricerca.</p> <p>R4.B.1 – Definizione delle linee strategiche.</p> <p>R4.A.4 – Programmazione, censimento e valutazione delle attività di terza missione.</p>
Riferimenti documentali	<p>A livello di Ateneo:</p> <ol style="list-style-type: none"> 1) Politica per la Qualità e Struttura Organizzativa e Responsabilità a livello di Ateneo in materia di AVA. 2) Piano Strategico di Ateneo. <p>A livello dipartimentale:</p> <ol style="list-style-type: none"> 1) Piani Strategici dei Dipartimenti 2) [in base al calendario nazionale, SUA-RD o SUA TM/IS]



Processo	2. Allocazione delle risorse
Obiettivi e definizione	<p>L'obiettivo è quello di definire criteri e modalità di distribuzione delle risorse per la Ricerca e per la Terza missione coerenti con le politiche e le strategie per la qualità della ricerca e della Terza missione definite nel Processo 1.</p> <p>In tale processo sono, inoltre, presi in considerazione anche i risultati del monitoraggio (Processo 4), della valutazione interna (Processo 5) e di quella esterna.</p>
	<p>A livello di Ateneo, il principale sotto-processo consiste:</p> <ul style="list-style-type: none">- nell'<i>assegnazione del budget</i> necessario per le esigenze dei Dipartimenti di ricerca e Terza Missione [Pro2.A1]. <p>A livello dipartimentale, il principale sotto-processo è:</p> <ul style="list-style-type: none">- <i>la ripartizione del budget</i> assegnato dall'Ateneo coerentemente con il programma strategico del Dipartimento e dell'Ateneo, indicando con chiarezza i criteri e le modalità di distribuzione interna delle risorse. Nel caso di fondi ripartiti "on demand" il Dipartimento attiva le procedure necessarie per ottenerne l'assegnazione [Pro2.B1]. <p>I risultati di questo Processo 2 sono dati di ingresso al Processo 3.</p>
Punti di attenzione AVA	<p>R4.A.3 – Distribuzione delle risorse, definizione e pubblicizzazione dei criteri</p> <p>R4.B.3 – Definizione e pubblicizzazione dei criteri di distribuzione delle risorse</p>
Riferimenti documentali	<p>A livello di Ateneo</p> <ol style="list-style-type: none">1) Verbali del Consiglio di Amministrazione di approvazione del bilancio e di assegnazione delle risorse2) Verbali del Senato Accademico dei criteri per la ripartizione del budget ricerca <p>A livello dipartimentale</p> <ul style="list-style-type: none">- Verbali del Consiglio di Dipartimento riportanti i criteri di ripartizione del budget ricerca- Verbali del Consiglio di Dipartimento per la richiesta delle assegnazioni

Processo	3. Attuazione delle attività di Ricerca e Terza Missione
Obiettivi e definizione	<p>L'obiettivo del processo è l'attuazione delle attività di Ricerca e Terza Missione.</p> <p>A livello dipartimentale, il processo prevede un'attività principale [Pro3.B1]:</p> <ul style="list-style-type: none">- lo svolgimento delle attività di Ricerca e Terza Missione da parte degli addetti della ricerca, all'interno della cornice delle linee programmatiche per il perseguimento degli obiettivi Strategici/Specifici (così come definiti nel Processo 1) usufruendo anche delle risorse finanziarie messe a disposizione dall'Ateneo (così come assegnate nel Processo 2). <p>Gli Uffici supportano l'attuazione delle attività di Ricerca e Terza Missione in funzione del raggiungimento degli obiettivi definiti nel Processo 1.</p> <p>I risultati di questo Processo 3 sono dati di ingresso al Processo 4.</p>
Punti di attenzione AVA	- --
Riferimenti documentali	- Evidenze documentali delle singole azioni

Processo	4. Monitoraggio e Interventi migliorativi della Ricerca e Terza Missione
----------	--



Obiettivi e definizione	<p>Il processo ha l'obiettivo di garantire un monitoraggio continuo delle politiche realizzate e una conseguente attività di revisione critica, grazie all'analisi delle informazioni raccolte ai diversi livelli.</p> <p>Il processo prende avvio dai risultati delle attività svolte nel Processo 3.</p> <p>A livello di Ateneo, si considerino due sotto-processi principali:</p> <p>Il primo sotto-processo "<i>Monitoraggio di Ateneo</i>" [Pro4.A1] include le seguenti attività:</p> <ol style="list-style-type: none">1. Analisi dei risultati delle attività di ricerca e di trasferimento della conoscenza nonché dei finanziamenti ottenuti da soggetti pubblici e privati (c.d. Relazione della Ricerca di Ateneo, allegata al Bilancio d'esercizio).2. Analisi degli indicatori di Ateneo, di cui all'Allegato E del DM 1154/2021 (ex DM 6/2019).3. Autovalutazione quali-quantitativa dei risultati della Ricerca di Ateneo.4. Monitoraggio del Piano Strategico di Ateneo. <p>Il secondo sotto-processo "<i>Revisione del sistema AQ</i>" [Pro4.A2] si espleta attraverso l'analisi critica dei risultati del sistema di gestione dell'assicurazione di qualità della Ricerca e Terza Missione a cura del PQA.</p> <p>A livello dipartimentale, il sotto-processo "<i>Monitoraggio di Dipartimento</i>" [Pro4.B1] include le seguenti attività:</p> <ol style="list-style-type: none">1. Elaborazione della Relazione della Ricerca Dipartimentale (SUA-RD o SUA TM/IS).2. Monitoraggio Annuale del Piano Strategico Dipartimentale.3. Monitoraggio Finale del Piano Strategico Dipartimentale.4. Autovalutazione quali-quantitativa dei risultati della Ricerca Dipartimentale e Monitoraggio delle attività svolte dai Centri di Ricerca. <p>I risultati del presente Processo 4. sono dati di ingresso ai Processi 1, 2 e 5.</p>
Punti di attenzione AVA	<p>R4.A.2 – Monitoraggio della ricerca scientifica e interventi migliorativi</p> <p>R4.A.4 – Programmazione, censimento e valutazione delle attività di terza missione</p> <p>R4.B.2 – Valutazione dei risultati e interventi migliorativi</p> <p>R4.B.4 - Dotazione di personale, strutture e servizi di supporto alla ricerca</p> <p>R2.A.1 - Gestione dell'AQ e monitoraggio dei flussi informativi tra le strutture responsabili</p>
Riferimenti documentali	<p>A livello di Ateneo</p> <ol style="list-style-type: none">1. Relazione sulla Ricerca (allegata al Bilancio Consuntivo).2. Relazione sugli "Indicatori ANVUR".3. Relazione autovalutativa quali-quantitativa di Ateneo da ex c.d. CRUI-Unibas (a cura della Commissione Ricerca).4. Relazione di Monitoraggio Finale del Piano Strategico - Aree della Ricerca e Terza Missione.5. Relazione Annuale del PQA. <p>A livello dipartimentale</p> <ol style="list-style-type: none">1. Relazione sulla Ricerca Dipartimentale [in base al calendario nazionale, SUA-RD e o SUA TM/IS].2. Relazione di Monitoraggio Annuale del Piano Strategico Dipartimentale.3. Relazione di Monitoraggio Finale del Piano Strategico Dipartimentale.4. Relazione autovalutativa quali-quantitativa della ricerca di Dipartimento (basata su ex c.d. CRUI-Unibas).5. Monitoraggio dei Centri di Ricerca.



Obiettivi e definizione	<p>Il presente processo ha l'obiettivo di valutare i risultati ottenuti nelle aree di Ricerca e Terza missione a cura del Nucleo di valutazione.</p> <p>A livello di Ateneo, il processo consta di un'attività principale:</p> <ul style="list-style-type: none">- il NdV valuta l'AQ complessiva dell'Ateneo e il funzionamento dei Dipartimenti attraverso l'analisi dei risultati (ricorrendo, se opportuno e necessario, alle audizioni). <p>L'attività è volta anche alla verifica dell'esecuzione nei Dipartimenti delle raccomandazioni e delle condizioni formulate dalle CEV in occasione delle visite esterne, dando conto del rispetto dei Requisiti di AQ nonché delle iniziative assunte per promuovere la qualità.</p> <p>Inoltre, nell'ambito del Piano Strategico, verifica l'efficacia delle azioni poste in essere ai fini del conseguimento degli obiettivi.</p> <p>I risultati del presente Processo 5 sono dati di ingresso al Processo 1.</p>
Punti di attenzione AVA	R2.B.1 - Autovalutazione dei CdS e verifica da parte del Nucleo di Valutazione
Riferimenti documentali	A livello di Ateneo 1. Relazione annuale del Nucleo di Valutazione (D.Lgs. n. 19/2012, art. 12 e art.14)



Appendice A - Attività, responsabilità, tempistiche

La presente Appendice descrive le attività svolte all'interno di ciascun processo del Documento di Gestione definendo le responsabilità di ciascuno, nonché le tempistiche.

Processo	1. Definizione di obiettivi e strategie di Ateneo per Ricerca e Terza Missione
-----------------	---

Ateneo

Processo	1. Definizione di obiettivi e strategie di Ateneo per Ricerca e Terza Missione
Sotto-processo	Pro1_A.1 - Definizione della "Politica per la Qualità"
Finalità	Definizione dei principi generali, delle modalità adottate per l'Assicurazione delle Politiche della Qualità, nonché delle Politiche della Qualità nella Formazione/Servizi agli studenti, nella Ricerca, nella Terza Missione e nel Reclutamento/Sviluppo del personale accademico.
Modalità operative di realizzazione delle attività	Il PQA propone al Prorettore alla Programmazione del Personale Docente e Processi AQ (ProPPD-PAQ) lo schema per le Politiche della Qualità e per la relativa struttura organizzativa AQ. Il Prorettore, in collaborazione con il Rettore (o su delega con il Prorettore Vicario), propone agli organi il documento "Politica per la Qualità" e la "Struttura Organizzativa e Responsabilità a livello di Ateneo in materia di AVA". I Documenti sono approvati dal Consiglio di Amministrazione, previo parere del Senato Accademico, e adottati con Decreto Rettorale. Nel caso in cui nel corso della gestione intervengano dei cambiamenti tali che si ravvisi la necessità di aggiornare il Documento (e, eventualmente, in occasione dell'insediamento di un nuovo Rettore) lo stesso è sottoposto a revisione e ad un nuovo iter di approvazione.
Tempistiche e scadenze	- In caso di necessità ed eventualmente in occasione di un nuovo mandato rettorale.
Riferimenti documentali	- Documento di Politica per la Qualità - Struttura Organizzativa e Responsabilità a livello di Ateneo in materia di AVA
Responsabilità e Flussi	- Cfr. diagramma sotto



Pro1_A.1 - Definizione della "Politica per la Qualità" (PQ) e "Struttura Organizzativa e Resp. a livello di Ateneo AVA" (SO)

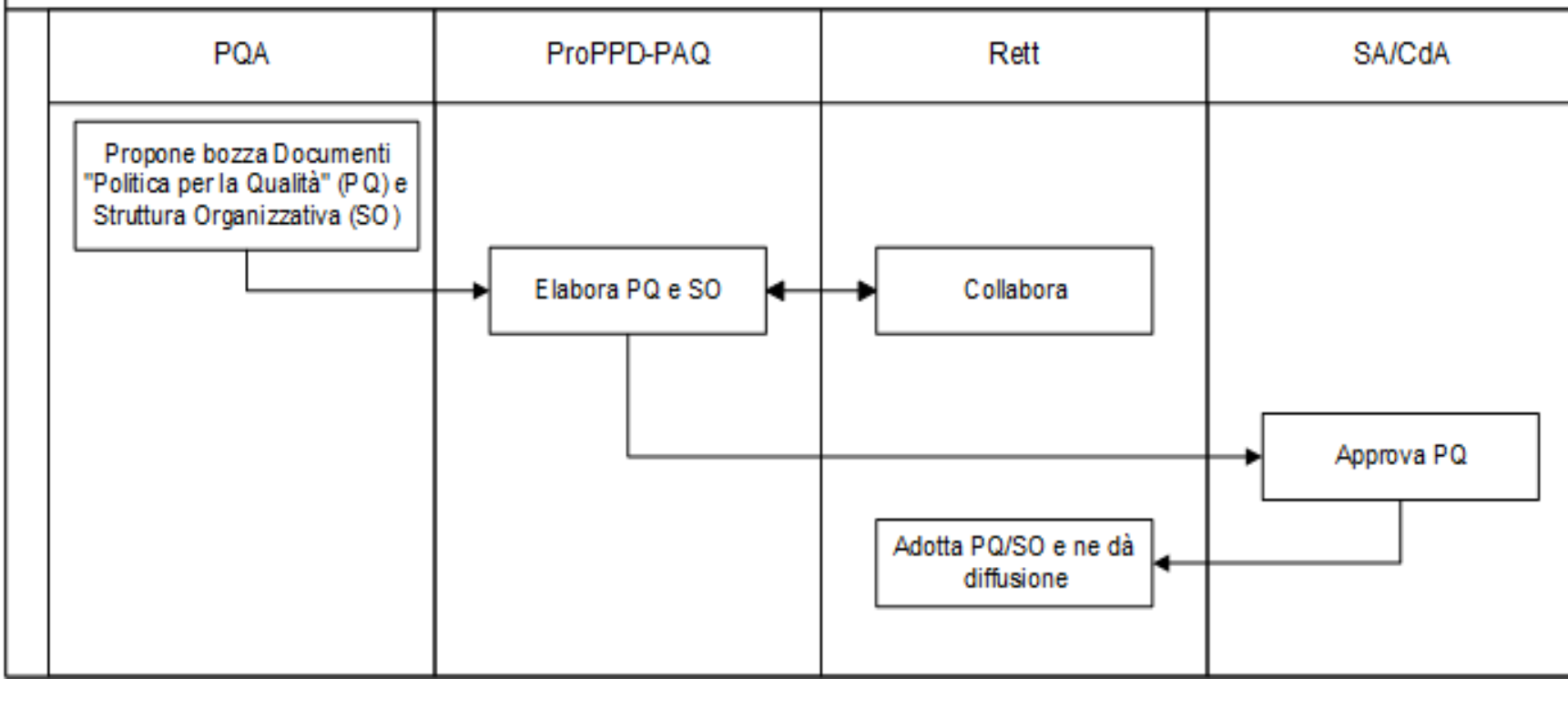



Processo	1. Definizione di obiettivi e strategie per Ricerca e Terza Missione
Sotto-processo	Pro1_A.2 Definizione di Obiettivi Strategici/Specifici di Ateneo - Aree Ricerca e Terza Missione
Finalità	Definizione di linee programmatiche concrete per garantire la qualità della Ricerca e della Terza missione, con un programma e obiettivi specifici, che tengano conto delle potenzialità di sviluppo e del contesto socio-culturale.
Modalità operative di realizzazione delle attività	<p>L'obiettivo è quello di definire strategie ed obiettivi trasparenti sulla Ricerca e Terza Missione, tenendo conto dei punti di forza e di debolezza dell'Ateneo, dei rischi e delle opportunità provenienti dall'esterno (c.d. SWOT) e dal contesto accademico e sociale. Obiettivi e strategie di Ricerca e Terza Missione di Ateneo tengono in considerazione, tra l'altro, gli esiti delle valutazioni ricevute da enti esterni (MUR, ANVUR, ecc.), dal Nucleo di Valutazione dell'Ateneo (Processo 5.) e quelli raccolti dal processo di monitoraggio interno (Processo 4.).</p> <p>Il Rettore (o il Prorettore Vicario) richiede contributi al Prorettore alla Ricerca e al Prorettore TM-PE, sulla base delle linee programmatiche che intende perseguire. Questi, con la collaborazione delle Commissioni Ricerca e Terza Missione, elaborano delle proposte per la definizione degli obiettivi strategici e specifici di competenza delle proprie Aree e per l'identificazione degli indicatori di successo ad essi associati. L'Ufficio Controllo di Gestione raccoglie ed elabora le proposte e i dati relativi ai livelli iniziali di ciascuna metrica. Il Rettore supervisiona la stesura finale del Piano Strategico definendo la dinamica degli indicatori a tre anni (aumento, stabilità, diminuzione) e lo porta in discussione in Consiglio di Amministrazione e in Senato Accademico che lo approvano. Il Piano è adottato con Decreto Rettorale e ne è data diffusione.</p> <p>Successivamente al processo di definizione degli obiettivi delle strutture decentrate [Pro1_B.1], il Senato Accademico e il Consiglio di Amministrazione approvano i target (<i>valori obiettivo</i>) associati a ciascuno degli obiettivi contenuti nel Piano strategico di Ateneo, di cui costituiscono parte integrante e sostanziale, calcolati sulla base delle azioni e dei target (<i>valori obiettivo</i>) individuati dai Dipartimenti dell'Ateneo nei propri Piani strategici per concorrere a realizzare i macro-obiettivi strategici secondo le specificità delle rispettive aree scientifiche.</p> <p>I risultati di questo Processo 1. (e del successivo Processo 2.) sono dati di ingresso al Processo 3.</p>
Tempistiche e scadenze	- Luglio di ogni triennio ed eventuali aggiornamenti periodici (annuali)
Documenti del Sistema di Gestione	- Piano Strategico di Ateneo
Ulteriori eventuali evidenze	- Verbali della Commissione Ricerca e della Commissione Terza Missione Verbali Senato Accademico e Consiglio di Amministrazione
Responsabilità e Flussi	- Cfr. diagramma sotto



Pro1_A.2 Definizione di Obiettivi Strategici/Specifici di Ateneo

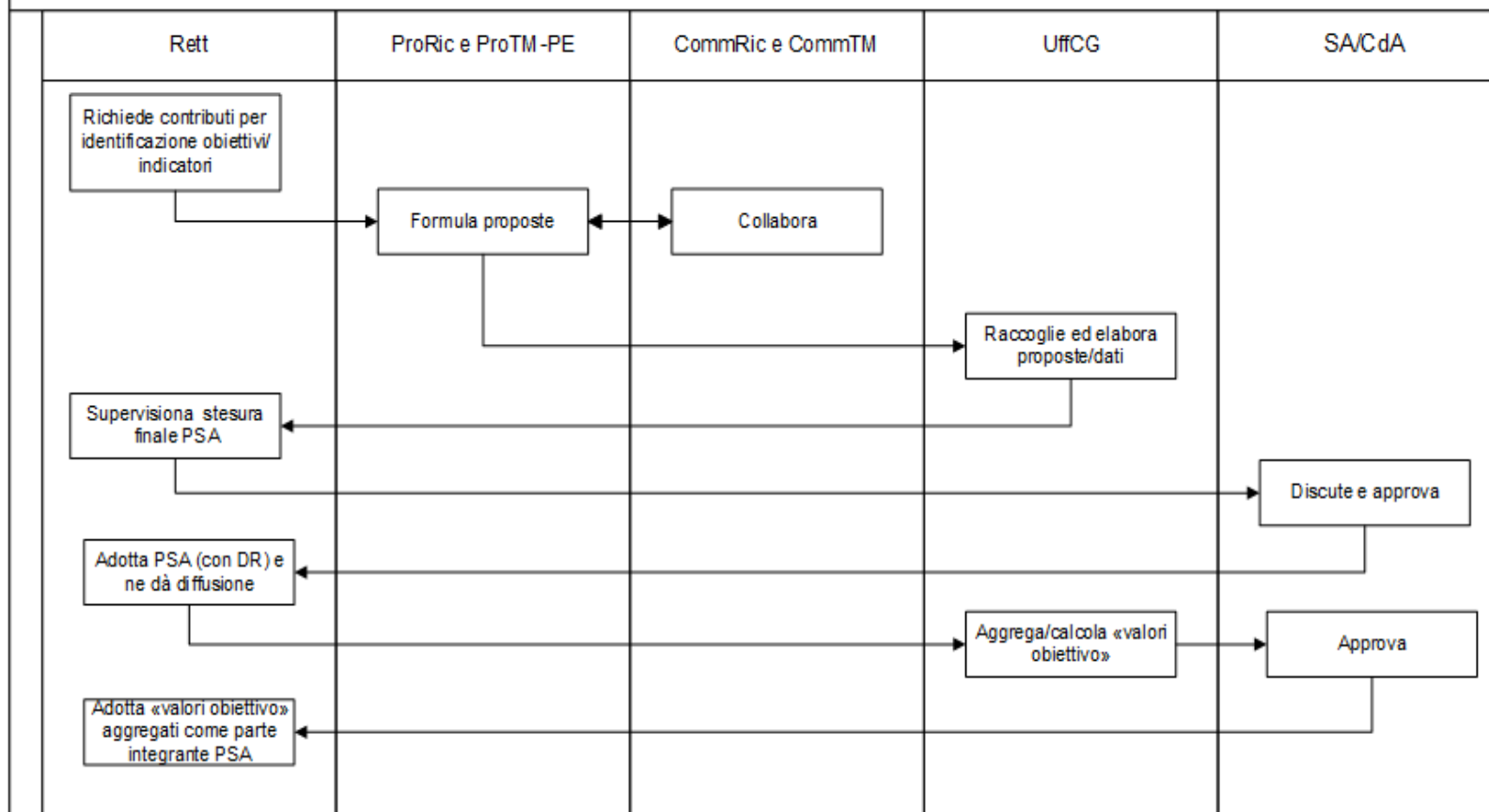



Processo	1. Definizione di obiettivi e strategie per Ricerca e Terza Missione
Attività	Pro1_B.1 Definizione di Obiettivi Strategici/Specifici Dipartimentali – Aree Ricerca e Terza Missione
Finalità	Definizione degli obiettivi Strategici/Specifici relativi alle Aree Ricerca e Terza Missione che delineano la strategia sulla ricerca e sulle sue ricadute nel contesto sociale, definiti in base alle potenzialità del Dipartimento e al proprio progetto culturale, coerentemente con le linee strategiche di Ateneo.
Modalità operative di realizzazione dell'attività	<p>Il Rettore (o su delega, il Prorettore Vicario), con il supporto dell'Ufficio Controllo di Gestione, predispose e trasmette delle Linee Guida per la definizione della programmazione strategica dipartimentale.</p> <p>Il Direttore, in collaborazione anche con gli attori dei processi AQ di Ricerca e di Terza Missione (il RAQ, il GAQ-RD e il GDipTM), predispose il Piano Strategico Dipartimentale, che comprende:</p> <ul style="list-style-type: none"> - la missione del Dipartimento - la descrizione del Dipartimento e l'inquadramento generale del contesto in cui opera - la struttura organizzativa funzionale al raggiungimento della propria strategia e dei propri obiettivi - l'analisi dello stato attuale, dei risultati conseguiti e un'analisi SWOT (punti di forza e debolezza, opportunità e vincoli esterni). Sulla base del quadro sopra delineato, il Dipartimento seleziona gli obiettivi specifici previsti nel Piano strategico di Ateneo e fissa i risultati attesi (c.d. target o valori-obiettivo) a fine triennio, espressi secondo gli indicatori adottati dall'Ateneo stesso. Per ciascun obiettivo, inoltre, individua le azioni da attuare (con i relativi responsabili, tempistica di realizzazione e risorse destinate). Ne risulta un piano di attività che il Dipartimento terrà presente nella fase di attuazione delle attività (di cui al Processo 3). <p>Un Piano Strategico Dipartimentale preliminare è trasmesso al Rettore (o su delega, al Prorettore Vicario), presso l'Ufficio Controllo di Gestione, che, con la collaborazione del Prorettore alla Ricerca e del Prorettore TM-PE, sentite le Commissioni di Ricerca e Commissione Terza missione, valuta la coerenza complessiva delle azioni a tre anni con gli equilibri di bilancio, nonché la loro fattibilità.</p> <p>Il Dipartimento prende in carico le osservazioni trasmesse dal Rettore e apporta le eventuali modifiche al proprio Piano Strategico, e dopo l'approvazione del Consiglio di Dipartimento, lo trasmette al Rettore (o su delega al Prorettore Vicario) inviandolo al medesimo Ufficio Controllo di Gestione.</p> <p>I Piani strategici sono approvati, con eventuali modifiche, dal Senato Accademico e dal Consiglio di Amministrazione e inviati al PQA e al Nucleo di Valutazione. Sono quindi pubblicati sul sito web istituzionale e sul sito del Dipartimento.</p>
Tempistiche e scadenze	- Novembre di ogni triennio ed eventuali aggiornamenti periodici (annuali)
Documenti del Sistema di Gestione	- Piani Strategici dei Dipartimenti
Ulteriori eventuali evidenze	<ul style="list-style-type: none"> - Linee Guida per la definizione della programmazione strategica dipartimentale - Evidenze documentali dei lavori di RAQ, GAQ-RD e GDipTM - Verbali della Commissione Ricerca e della Commissione Terza Missione
Responsabilità e Flussi	- Cfr. diagramma sotto

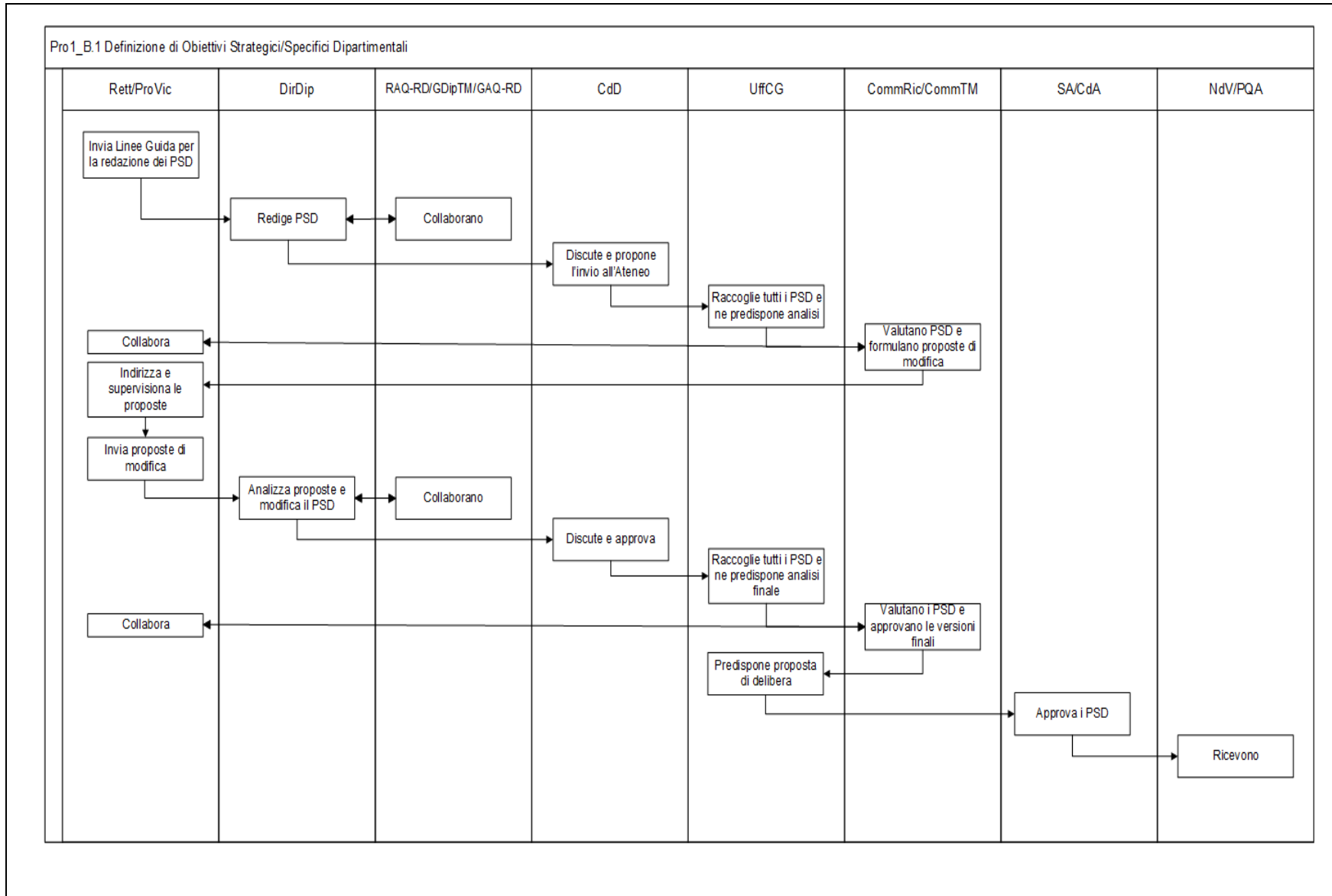



Processo	2. Allocazione delle risorse
Ateneo	
Processo	2. Allocazione delle risorse
Sotto-processo	Pro2_A.1 - Assegnazione di Ateneo
Finalità	Definizione di criteri coerenti con le politiche e le strategie dell'Ateneo per la qualità della Ricerca e della Terza Missione (Processo 1.) che tengono anche in considerazione le metodologie e gli esiti della VQR, della SUA-RD e di eventuali altre iniziative di valutazione della ricerca attuate dall'Ateneo (Processo 4. e 5.)
Modalità operative di realizzazione dell'attività	<p>Il Rettore, sentito il Prorettore alla Ricerca e il Prorettore TM-PE, propone al Direttore Generale lo stanziamento del budget necessario per le esigenze dei Dipartimenti per la Ricerca e la Terza Missione.</p> <p>Le previsioni di budget sono inserite nel Bilancio unico di Ateneo di previsione annuale autorizzatorio: il Direttore Generale predispose la proposta che è approvata dal Consiglio di Amministrazione, sentito il Senato Accademico.</p> <p><i>“Budget Ricerca” e “Fondo Assegni di Ricerca” (c.d. FAR)</i> La Commissione Ricerca, presieduta dal Prorettore alla Ricerca, formula una proposta per i criteri di ripartizione del budget a disposizione per la ricerca e per l'attivazione/rinnovo assegni di ricerca. Tali proposte sono sottoposte all'attenzione del Senato Accademico; una volta che quest'ultimo ha approvato i criteri, il Consiglio di Amministrazione delibera l'assegnazione del “Budget Ricerca” e del “FAR” ai Dipartimenti ai quali sono comunicati gli importi a disposizione e i criteri adottati per la ripartizione.</p> <p><i>“Budget Terza Missione” e “Budget Assegni di Ricerca per lo sviluppo territoriale” (AdR Territoriali)</i> Il Consiglio di Amministrazione assegna un budget destinato alla Terza Missione che è ripartito in parte per specifiche attività (es. Polo Museale) e in parte per azioni coerenti con gli obiettivi strategici di Ateneo da attribuire con bando competitivo interno. La Commissione Terza Missione, presieduta dal Prorettore TM-PE, formula una proposta di Regolamento per il cofinanziamento di Assegni di Ricerca finanziati al 50% da soggetti esterni su tematiche innovative inerenti allo sviluppo del territorio. Tale Regolamento è approvato dal Consiglio di Amministrazione, previo parere del Senato Accademico. Su richiesta motivata e ammissibile dei Dipartimenti, la Commissione esprime un parere sull'assegnazione del cofinanziamento che è quindi assegnato dal Rettore con proprio decreto.</p>
Tempistiche e scadenze	- Novembre/dicembre
Documenti del Sistema di Gestione	- Verbali del Senato Accademico dei criteri per la ripartizione del budget ricerca - Verbali del Senato Accademico di approvazione del Regolamento per il cofinanziamento di Assegni di Ricerca finanziati al 50% da soggetti esterni su tematiche innovative inerenti allo sviluppo del territorio
Ulteriori eventuali evidenze	- Approvazione del Consiglio di Amministrazione del bilancio preventivo di Ateneo - Verbali Commissione Ricerca e Commissione Terza Missione - Verbali del Consiglio di Amministrazione per l'assegnazione del budget ricerca ai Dipartimenti
Responsabilità e Flussi	- Cfr. diagramma sotto



Pro2_A.1 - Assegnazione di Ateneo - 1) Budget Ricerca e FAR

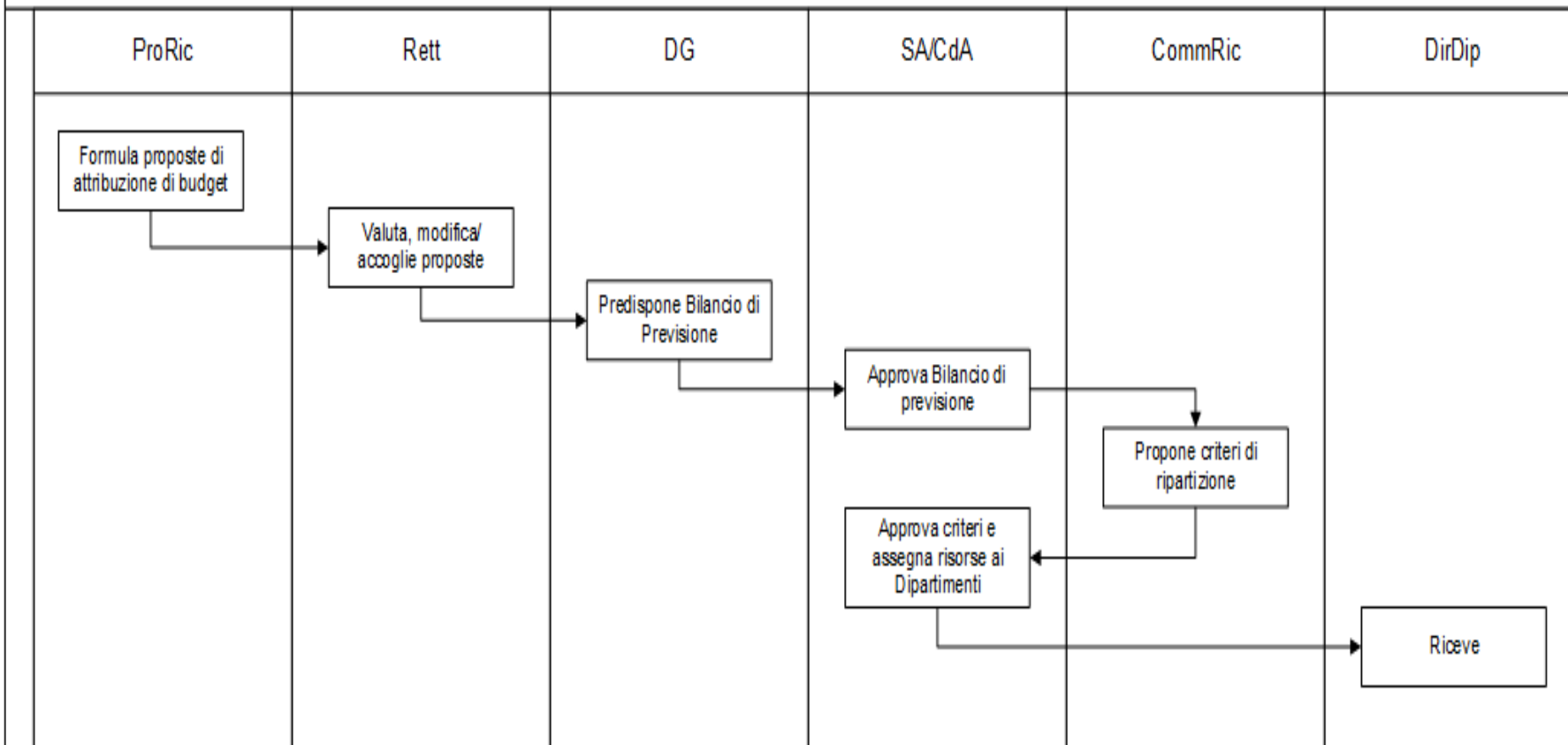



Pro2_A1 - Assegnazione di Ateneo – 2) Budget Terza Missione e Assegni Territoriali

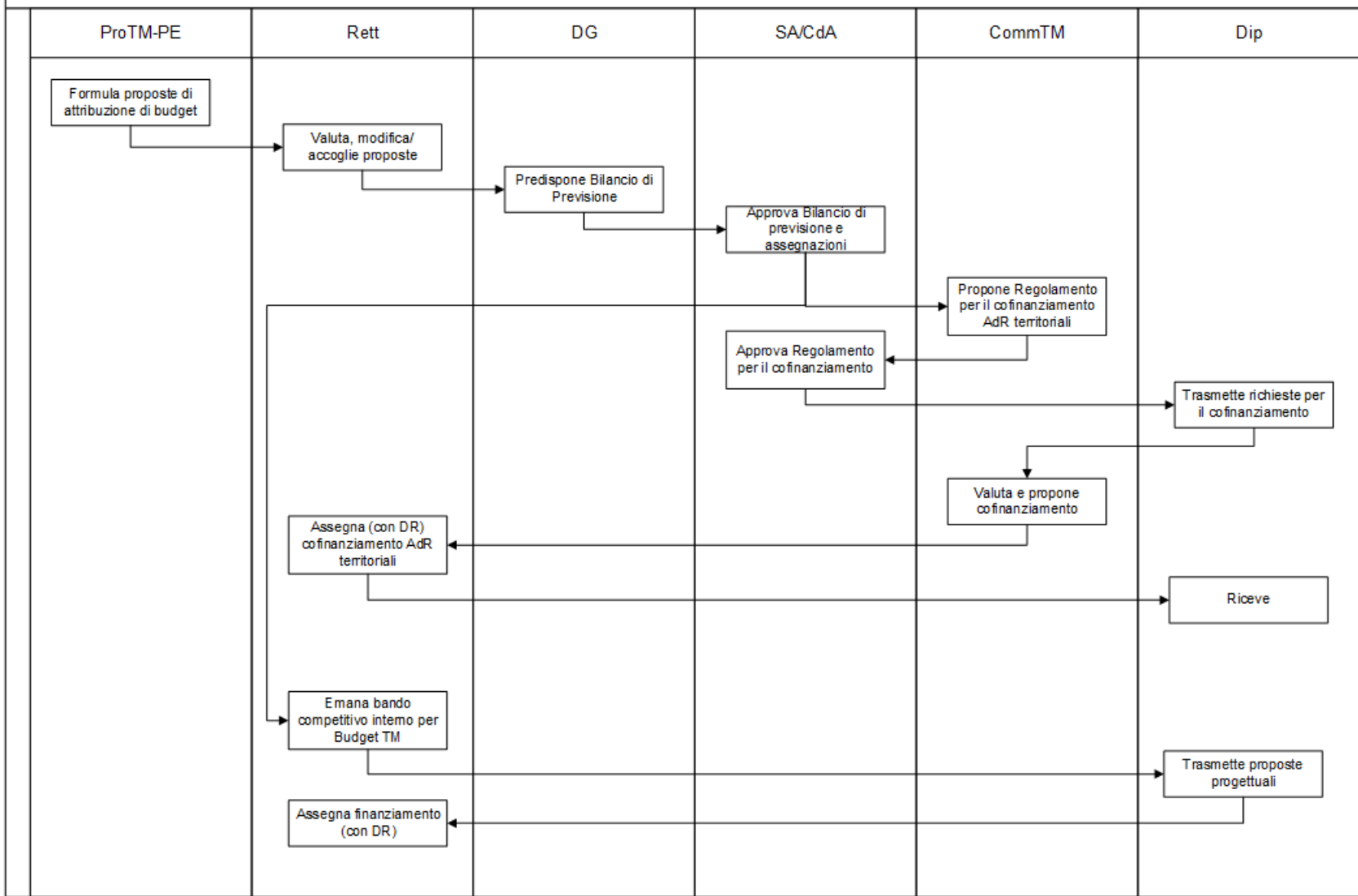



Dipartimento

Processo	2. Allocazione delle risorse
Attività	Pro2_B.1 - Ripartizione dipartimentale
Finalità	Ripartizione del budget assegnato dall'Ateneo coerentemente con il programma strategico del Dipartimento e dell'Ateneo (Processo 1), indicando con chiarezza i criteri e le modalità di distribuzione interna delle risorse, tenendo in considerazione anche i risultati di monitoraggi/valutazioni (Processo 4. e 5.).
Modalità operative di realizzazione dell'attività	<p>Ricerca</p> <p>Il Direttore di Dipartimento riceve la nota di assegnazione del Budget Ricerca e del Fondo Assegni di Ricerca "FAR"(con i relativi criteri adottati) e ne dà comunicazione al Consiglio di Dipartimento.</p> <p>Una parte del Budget Ricerca è stanziato per il raggiungimento degli obiettivi strategici/specifici, al fine di realizzare le azioni previste nel Piano Strategico di Dipartimento (Processo 1). La restante parte del budget dipartimentale è destinata al finanziamento delle attività dei singoli ricercatori.</p> <p>Il Consiglio di Dipartimento affida al GAQ-RD (oppure ad una Commissione istruttoria nominata dal Consiglio di Dipartimento) il compito di proporre i criteri da adottare per la ripartizione del Budget Ricerca e del FAR. I docenti afferenti al Dipartimento presentano la documentazione richiesta ai fini dell'attribuzione di una quota dei fondi a disposizione. Il GAQ-RD (o la Commissione istruttoria) formula una proposta di ripartizione e il Consiglio di Dipartimento delibera in merito agli importi da assegnare.</p> <p>Terza Missione</p> <p>Nel caso di "<i>Budget Assegni di Ricerca per lo sviluppo territoriale</i>", il docente attrae un finanziamento da soggetti esterni, su tematiche innovative inerenti allo sviluppo del territorio, di importo almeno pari al 50% del costo di un assegno di ricerca. Il docente presenta al Consiglio di Dipartimento l'istanza di rinnovo o attivazione di un assegno di ricerca, richiedendo il cofinanziamento di Ateneo. Il Dipartimento trasmette la delibera alla Commissione Terza Missione che valuta la pratica che valuta la pratica; in caso di parere favorevole, il Rettore assegna al Dipartimento il cofinanziamento con proprio decreto.</p> <p>Ai fini dell'assegnazione del Budget Terza Missione, il docente formula una proposta progettuale in risposta ad un bando competitivo interno.</p>
Tempistiche e scadenze	- Gennaio/febbraio (definizione di criteri di ripartizione)
Documenti del Sistema di Gestione	- Verbali del Consiglio di Dipartimento riportanti l'assegnazione destinata al PSD e i criteri di ripartizione del budget ricerca
Eventuali ulteriori evidenze	- Verbali Commissione istruttoria - Verbali del Consiglio di Dipartimento relativi alla ripartizione del budget ricerca
Responsabilità e Flussi	- Cfr. diagramma sotto



Pro2_B.1 - Ripartizione dipartimentale – 1) Budget Ricerca e FAR

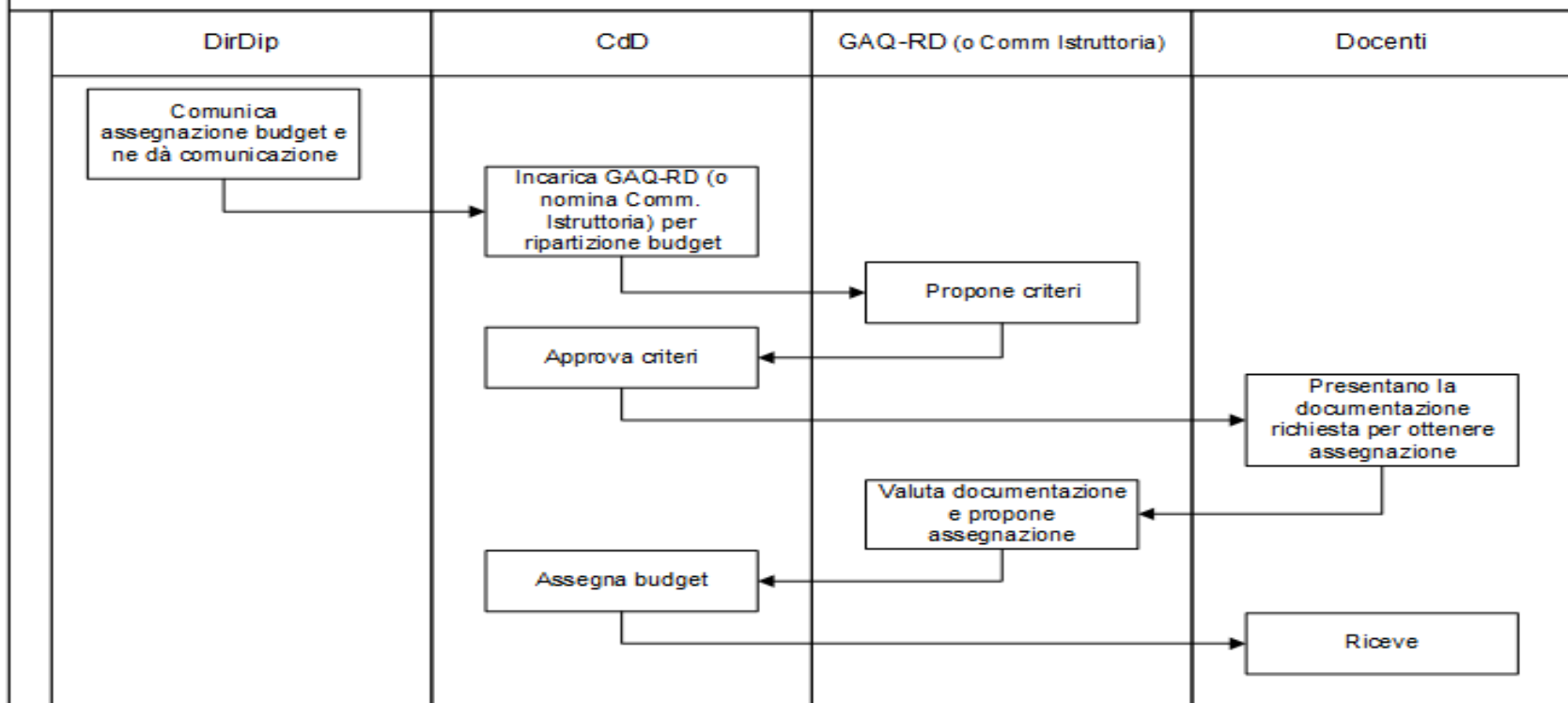



Pro2_B.1 - Ripartizione dipartimentale – 2) TM - AdR per sviluppo territoriale e Budget TM con bando competitivo

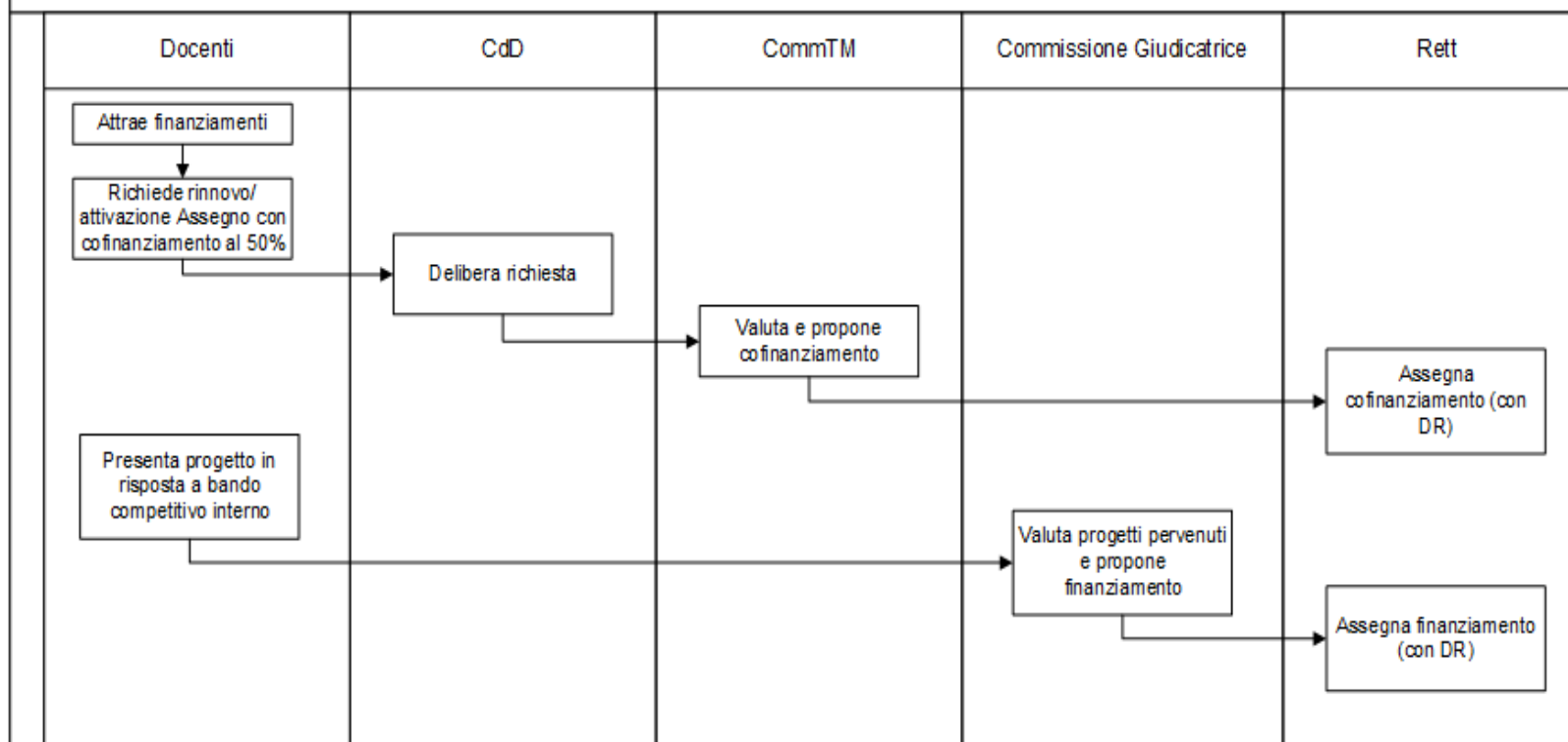



Processo	3. Attuazione delle attività di Ricerca e Terza Missione						
Dipartimento							
Processo	3. Attuazione delle attività di Ricerca e Terza Missione						
Sotto-processo	Pro3_B.1 - Attuazione delle attività						
Finalità	Attuazione delle attività di Ricerca e Terza Missione da parte dell'Ateneo e dei Dipartimenti.						
Modalità operative di realizzazione dell'attività	<p>Gli addetti alla ricerca (docenti, assegnisti, dottorandi, ecc.) svolgono continuamente attività di Ricerca e Terza missione, nel rispetto della loro autonomia, nell'ambito dei Dipartimenti e/o dei Centri di ricerca cui eventualmente afferiscono, al fine di: pubblicare risultati scientifici, attuare progetti di ricerca (anche finanziati), eseguire altre attività (es. partecipazione a comitati editoriali, ecc.), impegnarsi per la valorizzazione dei risultati della ricerca (es. <i>spin off</i>, convenzioni, brevetti, ecc.) e adoperarsi per attività con impatto sociale (es. Public Engagement, erogazione MOOC, ecc.), nel quadro di quanto stabilito dal Piano Strategico del Dipartimento per le attività di ricerca e TM (così come definito nel Processo 1) usufruendo anche delle risorse finanziarie messe a disposizione dall'Ateneo (così come assegnate nel Processo 2).</p> <p>Gli addetti alla ricerca forniscono agli uffici preposti di Ateneo tutti i dati utili a supportare e a monitorare le attività di Ricerca e di Terza Missione.</p> <p>Gli Uffici supportano l'attuazione delle attività di Ricerca e Terza Missione mettendo in opera le azioni necessarie al raggiungimento degli obiettivi, come definiti nel Processo 1 ed erogando i servizi che siano utili agli addetti alla ricerca (es. professori, ricercatori, assegnisti, dottorandi) e, in generale, alle strutture di ricerca (Dipartimenti e Centri di Ricerca).</p>						
Tempistiche e scadenze	Continuativa						
Documenti del Sistema di Gestione	--						
Ulteriori eventuali evidenze	<p>Verbali Consigli di Dipartimento</p> <p>Regolamenti in materia di Ricerca e Terza Missione</p> <p>Risultati della Ricerca e della Terza Missione</p>						
Responsabilità e Flussi	- Cfr. diagramma sotto						
<table border="1" style="margin-left: auto; margin-right: auto;"> <tr> <th colspan="2">Pro3.B1 – Attuazione delle attività</th> </tr> <tr> <th>Addetti alla ricerca</th> <th>Uffici</th> </tr> <tr> <td style="text-align: center;"> <div style="border: 1px solid black; padding: 5px; width: fit-content; margin: 0 auto;"> Svolgono continuamente attività di Ricerca e Terza missione </div> </td> <td style="text-align: center;"> <div style="border: 1px solid black; padding: 5px; width: fit-content; margin: 0 auto;"> Supportano gli addetti alla ricerca </div> </td> </tr> </table>		Pro3.B1 – Attuazione delle attività		Addetti alla ricerca	Uffici	<div style="border: 1px solid black; padding: 5px; width: fit-content; margin: 0 auto;"> Svolgono continuamente attività di Ricerca e Terza missione </div>	<div style="border: 1px solid black; padding: 5px; width: fit-content; margin: 0 auto;"> Supportano gli addetti alla ricerca </div>
Pro3.B1 – Attuazione delle attività							
Addetti alla ricerca	Uffici						
<div style="border: 1px solid black; padding: 5px; width: fit-content; margin: 0 auto;"> Svolgono continuamente attività di Ricerca e Terza missione </div>	<div style="border: 1px solid black; padding: 5px; width: fit-content; margin: 0 auto;"> Supportano gli addetti alla ricerca </div>						



Processo	4. Monitoraggio e Interventi Migliorativi - Ricerca e Terza Missione
-----------------	---

Ateneo

Processo	4. Monitoraggio e Interventi Migliorativi - Ricerca e Terza Missione
Sotto-processo	Pro4_A.1 - Monitoraggio di Ateneo
Finalità	Autovalutazione approfondita dell'andamento complessivo, sulla base di tutti gli elementi di analisi presi in considerazione nel periodo di riferimento, con l'indicazione dei problemi e delle proposte di soluzione da realizzare nel periodo successivo.
Modalità operative di realizzazione dell'attività	<p>Attività 1. Analisi dei risultati delle attività di ricerca e di trasferimento della conoscenza nonché dei finanziamenti ottenuti da soggetti pubblici e privati (c.d. Relazione della Ricerca di Ateneo, allegata al Bilancio)</p> <p>L'Ufficio Ricerca e Relazioni Internazionali predispose la "Relazione concernente i risultati delle attività di ricerca, di formazione e di trasferimento tecnologico nonché i finanziamenti ottenuti da soggetti pubblici e privati" che comprende sia tutte le Relazioni della Ricerca dipartimentali (cfr. Relazione della Ricerca Dipartimentale - SUA-RD - del presente documento) sia una prima parte generale sull'Ateneo. È redatta sostanzialmente seguendo lo schema della SUA-RD.</p> <p>Tale Relazione è inviata alla Commissione Ricerca, al PQA e al Direttore Generale, al Rettore alla Ricerca e al Nucleo di Valutazione. La Relazione è presentata dal Rettore al Senato Accademico e al Consiglio di Amministrazione, allegata al Bilancio Consuntivo dell'Ateneo, approvata da entrambi gli organi in concomitanza al Bilancio stesso, pubblicata sul sito d'Ateneo e sui portali di MUR e MEF¹. Il PQA prende visione delle Relazione e verifica l'aggiornamento delle informazioni ivi contenute.</p> <p>Attività 2. Analisi degli indicatori di Ateneo, di cui all'Allegato E del DM 1154/2021 (ex DM 6/2019)</p> <p>Il PQA analizza gli indicatori ANVUR (per gruppo/famiglia), confrontando i valori dell'Ateneo con due benchmark di riferimento (il dato nazionale e quello di area geografica) secondo le serie storiche disponibili.</p> <p>Per quanto attiene all'area della Ricerca, risulta rilevante il Gruppo E "Qualità della Ricerca, Terza Missione e Impatto Sociale" di cui all'Allegato E del DM 1154/2021 (cfr. ex "GRUPPO C - Indicatori di qualità della ricerca e dell'ambiente di ricerca - a livello di sede -" di cui all'Allegato E dell'ex DM 6/2019). La Relazione è trasmessa al Nucleo di Valutazione, al Rettore e al Direttore Generale.</p> <p>Attività 3. Autovalutazione quali-quantitativa dei risultati della Ricerca</p> <p>L'Ateneo ha adottato un Sistema di Supporto per la Valutazione della Produzione Scientifica quale sistema di autovalutazione interna e supporto alle procedure di valutazione esterna della ricerca (ex c.d. CRUI-Unibas).</p> <p>Il Rettore alla Ricerca predispose annualmente un documento che riepiloga l'andamento della ricerca in Ateneo che può tenere in considerazione il calcolo di indicatori aggregati relativi alla produzione scientifica delle strutture di ricerca dell'Ateneo (dipartimenti, aree di valutazione, settori scientifico-disciplinari, settori concorsuali, o altri aggregati di soggetti individuati dall'Ateneo), avvalendosi dei modelli di valutazione implementati dal sistema, mutuati da quelli adottati dall'ANVUR nell'ambito delle procedure nazionali di valutazione della ricerca, ed in particolare:</p> <ul style="list-style-type: none"> - procedure basate sul modello di valutazione relativo al Fondo di Finanziamento alle Attività di Base della Ricerca (FFABR); - relativamente alle aree bibliometriche, indicatori ispirati al modello di valutazione della VQR calcolati considerando due prodotti per ciascun addetto, in modo da ottimizzare il punteggio complessivo dell'Ateneo.

¹ Ai sensi dell'art. 3-quater della Legge 9 gennaio 2009, n. 1 di conversione del Decreto Legge 10 novembre 2008, n. 180 recante: "Disposizioni urgenti per il diritto allo studio, la valorizzazione del merito e la qualità del sistema universitario e della ricerca".



	<p>- procedure basate sugli indicatori dell'Abilitazione Scientifica Nazionale (ASN). Tali possibili modelli possono essere integrati da ulteriori elaborazioni specifiche che si dovessero rendere necessarie.</p> <p>Attività 4. Monitoraggio Finale del Piano Strategico di Ateneo Il Rettore, tramite l'Ufficio Controllo di Gestione, raccoglie presso i Prorettori e gli Uffici competenti i dati utili ad elaborare la relazione di Monitoraggio Finale. Nella relazione sono esposti i risultati finali conseguiti con riferimento agli obiettivi specifici, agli indicatori ad essi associati e ai valori raggiunti in base alle metriche definite. Vi sono altresì evidenziate le criticità emerse, le proposte di eventuali interventi correttivi da adottare e le segnalazioni di eventuali nuove priorità o eventuali necessità di rimodulazione di quanto previsto in fase di pianificazione. Si analizzano:</p> <ul style="list-style-type: none"> - la verifica di attuazione, mettendo a confronto le azioni pianificate nel PSA con quelle effettivamente attuate nell'anno oggetto di riesame; - l'esame del valore dell'indicatore (richiamando descrizione, metrica e modalità di monitoraggio previste nel PSA) con il valore iniziale, finale e quello intermedio calcolato ai fini del monitoraggio; - la verifica di efficacia effettuando un'analisi dei risultati conseguiti in medio tempore; - la proposta di output finalizzata a individuare eventuali azioni di miglioramento in funzione di scostamenti/aree di criticità/punti di forza ivi evidenziati. <p>Il Monitoraggio Finale del PSA è approvato da Senato e Consiglio di Amministrazione.</p>
Tempistiche e scadenze	- Da marzo a luglio
Documenti del Sistema di Gestione	<ul style="list-style-type: none"> - Relazione sulla Ricerca (allegata al Bilancio Consuntivo) - Relazione sugli "Indicatori ANVUR" - Relazione autovalutativa quali-quantitativa di Ateneo (basata su CRUI-Unibas) - Relazione di monitoraggio del Piano Strategico – Aree della Ricerca e Terza Missione
Eventuali ulteriori evidenze	- Verbali Commissione Ricerca e Commissione Terza Missione
Responsabilità e Flussi	- Cfr. diagramma sotto

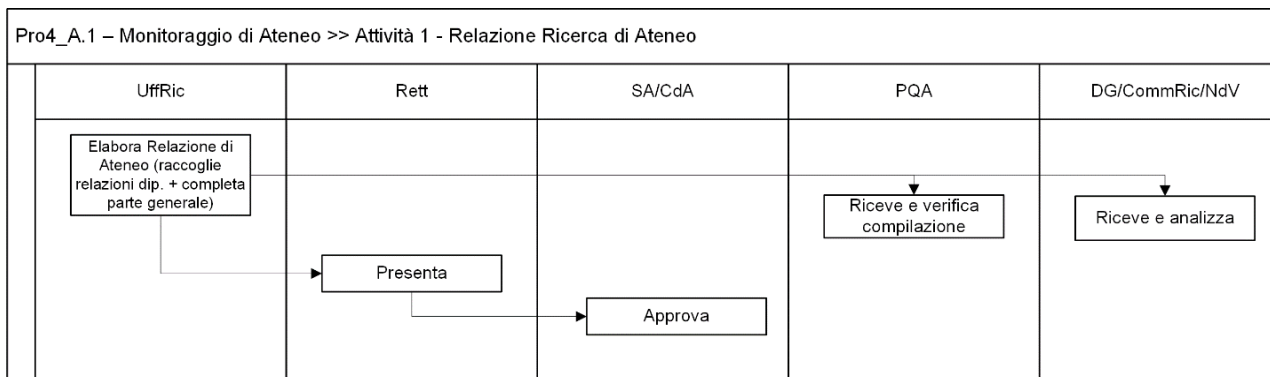



Pro4_A.1 – Monitoraggio di Ateneo >> Attività 2 - Analisi degli indicatori di Ateneo, di cui all'Allegato E del DM 1154/2021

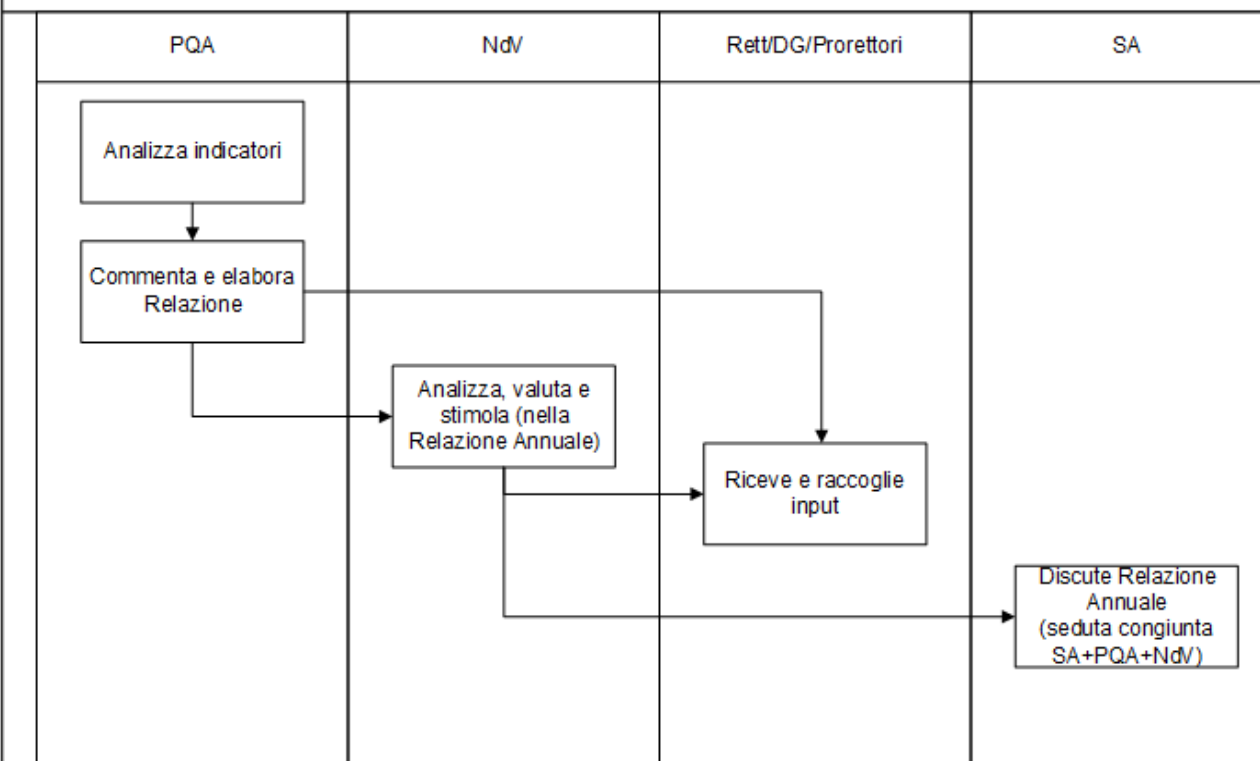



Pro4_A.1 – Monitoraggio di Ateneo >> Attività 3 - Autovalutazione quali-quantitativa dei risultati della Ricerca

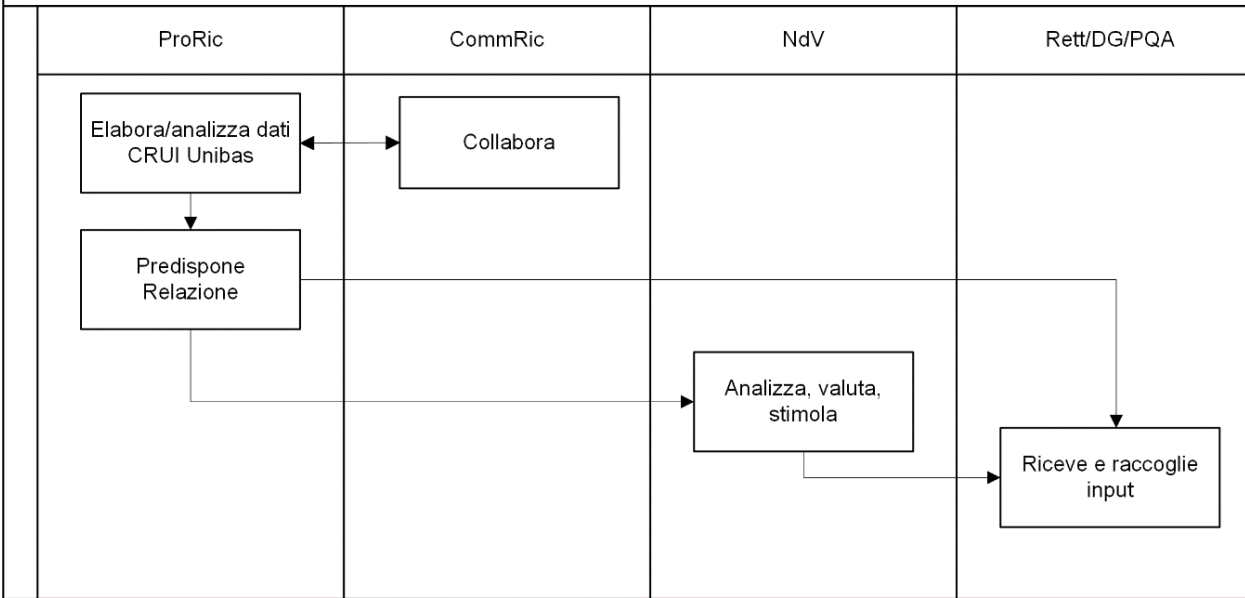

Pro4_A.1 – Monitoraggio di Ateneo >> Attività 4 - Monitoraggio Finale del Piano Strategico di Ateneo

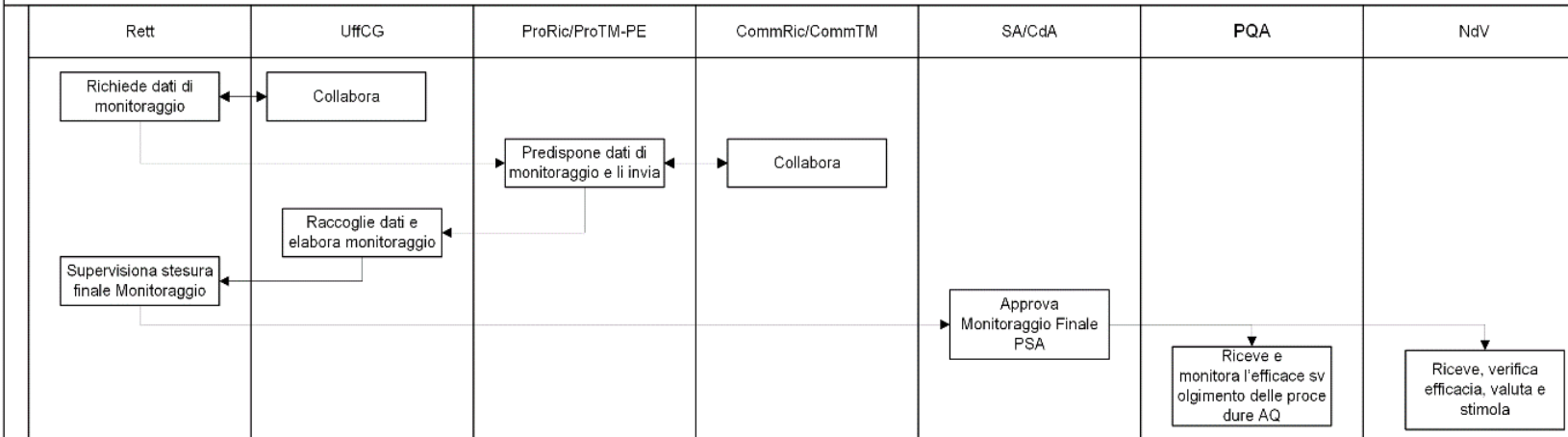



Dipartimento

Processo	4. Monitoraggio e Interventi Migliorativi - Ricerca e Terza Missione
Sotto-processo	Pro4_B.1 – Monitoraggio Dipartimentale
Finalità	Autovalutazione dell'andamento dipartimentale, sulla base di tutti gli elementi di analisi presi in considerazione nel periodo di riferimento, con l'indicazione dei problemi e delle proposte di soluzione da realizzare nel periodo successivo.
Modalità operative di realizzazione dell'attività	<p>Attività 1. Elaborazione della Relazione della Ricerca Dipartimentale (SUA-RD)</p> <p>Il PQA, nella sua funzione di proporre strumenti comuni per i processi AQ, predispone (ed eventualmente aggiorna annualmente) uno schema per la redazione della "Relazione della Ricerca" basato sulla struttura della SUA-RD e integrato con eventuali ulteriori sezioni ritenute necessarie ai fini del monitoraggio delle attività di ricerca.</p> <p>Tale schema è proposto alla Commissione Ricerca e alla Commissione Terza Missione che ne prendono visione (proponendo eventualmente delle modifiche al PQA), lo adottano per le parti di rispettiva competenza e lo inviano, tramite l'Ufficio Ricerca e Relazioni Internazionali, ai Direttori di Dipartimento e ai RAQ-RD.</p> <p>Dopo aver interpellato i docenti afferenti al Dipartimento ai fini della raccolta delle informazioni utili alla compilazione delle varie sezioni (es. responsabilità e riconoscimenti), il RAQ-RD, in collaborazione con il GAQ-RD, compila il documento. Sono interpellati altresì il GR-RD e il GDipTM/IS (per le parti di competenza). Il documento è inviato all'attenzione del Direttore di Dipartimento che lo supervisiona.</p> <p>La Relazione della Ricerca è presentata dal Direttore di Dipartimento al Consiglio, che la approva e la trasmette all'Ufficio Ricerca e Relazioni Internazionali. Le Relazioni dei Dipartimenti confluiscono in un'unica Relazione, allegata al bilancio di Ateneo (si veda Pro4.A1).</p> <p>In occasione della compilazione annuale della Relazione della Ricerca dei Dipartimenti, il PQA raccoglie inoltre le informazioni relativamente a quanto previsto al Requisito R4.B4 (inserendo apposite sezioni nello Schema predisposto) per fornire agli organi di governo un riscontro utile ai fini del requisito R1.C2.</p> <p>In occasione dell'avvio del processo della SUA-RD, disposto da ANVUR, il PQA ne organizza e ne verifica la compilazione; il RAQ-RD, il GAQ-RD e il GR-RD compilano la SUA-RD (ciascuno per le parti di propria competenza), in collaborazione GDipTM/IS (per la Parte Terza); la Scheda è quindi sottoposta all'attenzione del Direttore di Dipartimento e, poi, del Consiglio di Dipartimento.</p> <p>Attività 2. Monitoraggio Annuale del Piano Strategico Dipartimentale</p> <p>Il Direttore del Dipartimento richiede al RAQ e al GR-RD di avviare un monitoraggio dell'esito delle azioni intraprese durante l'anno precedente con riferimento agli obiettivi indicati nel proprio Piano strategico e ai valori raggiunti dagli indicatori ad essi associati. È tuttavia facoltà dei Dipartimenti di procedere ad un monitoraggio ogniqualvolta lo ritengano opportuno.</p> <p>Durante il monitoraggio annuale, in presenza di criticità rispetto agli obiettivi assunti (es. scostamenti significativi dai target preventivati o azioni non più perseguibili) o nell'andamento delle attività, i Dipartimenti prevedono e attivano eventuali azioni di miglioramento al fine del conseguimento dei risultati attesi indicati nel Piano strategico dipartimentale.</p> <p>Il Dipartimento dovrà considerare i seguenti aspetti:</p> <ul style="list-style-type: none">- l'esito dei processi di monitoraggio (i.e. il raggiungimento degli obiettivi)- un'analisi approfondita delle cause che possano aver determinato le criticità riscontrate nel raggiungimento degli obiettivi affinché queste siano rimosse o attenuate ai fini del conseguimento finale dell'obiettivo;- la validità della strategia perseguita dal Dipartimento, tenendo conto delle performance ottenute e dei risultati attesi;- l'adeguatezza dell'assetto organizzativo del Dipartimento anche in funzione degli obiettivi strategici assunti;- l'adeguatezza dei criteri e modalità di distribuzione delle risorse interne, anche tenuto conto degli obiettivi selezionati e del monitoraggio;



	<p>- lo stato di avanzamento di eventuali azioni migliorative intraprese nel periodo di riferimento Il monitoraggio, con l'indicazione di eventuali azioni di miglioramento, è sottoposto all'approvazione del Consiglio di Dipartimento. L'eventuale aggiornamento o rimodulazione degli obiettivi, delle azioni o dei target del Piano strategico di Dipartimento saranno sottoposti all'approvazione degli Organi accademici. Il monitoraggio è redatto secondo uno schema comune a tutti i Dipartimenti, trasmesso ai Direttori i quali, a loro volta, lo inviano al RAQ-RD e al GR-RD per l'elaborazione della Relazione di Monitoraggio.</p> <p>Attività 3. Monitoraggio Finale del Piano Strategico Dipartimentale Il Rettore (o su delega, il Prorettore Vicario) chiede il monitoraggio finale del Piano Strategico dei Dipartimenti in modo da verificare l'efficacia delle azioni intraprese ed il conseguimento dei risultati attesi rispetto ai target fissati. Il monitoraggio è redatto secondo uno schema comune a tutti i Dipartimenti, trasmesso ai Direttori i quali, a loro volta, lo inviano al RAQ-RD e al GR-RD per l'elaborazione della Relazione di Monitoraggio Finale. La Relazione Finale di Monitoraggio è trasmessa al Direttore, il quale la supervisiona e la presenta in Consiglio di Dipartimento, che la approva e la trasmette all'Ufficio Controllo di Gestione. Le Relazioni Finali sono poi approvate dal Senato Accademico e Consiglio di Amministrazione. I Monitoraggi sono trasmessi anche al Nucleo di Valutazione (per la verifica di efficacia) e al PQA che, nella sua funzione di coordinamento e supporto delle procedure di AQ, effettua un'analisi formale dei Monitoraggi, affinché sia assicurato il regolare svolgimento delle procedure.</p> <p>Attività 4. Autovalutazione quali-quantitativa della ricerca dipartimentale e monitoraggio dei Centri di Ricerca Il monitoraggio può essere integrato da altre iniziative specifiche quali:</p> <ul style="list-style-type: none"> - a) <i>l'autovalutazione quali-quantitativa dei risultati della ricerca dipartimentale</i>, che consiste nell'analisi della qualità della Ricerca Dipartimentale, attraverso estrazioni e rielaborazioni, seguendo l'approccio di alcune delle procedure di valutazione nazionale (es. VQR, ASN nel sistema ex CRUI-Unibas), con riferimento alle Aree CUN rappresentate nel Dipartimento. In tal caso il Prorettore alla Ricerca, con il supporto dell'Ufficio Ricerca e sentita la Commissione Ricerca, predispone un documento che riepiloga l'andamento della ricerca per ciascun Dipartimento. Tale documento è inviato a Direttori di Dipartimento, RAQ e GR-RD al fine di completare la compilazione delle sezioni evidenziate (secondo le indicazioni ivi riportate); il RAQ-RD, in collaborazione GR-RD, completa il documento, lo sottopone all'attenzione del Direttore che la porta all'attenzione del Consiglio di Dipartimento. Le relazioni così prodotte vengono restituite alla Commissione Ricerca, la quale ne effettua l'analisi evidenziando criticità e suggerimenti (c.d. "Monitoraggio della ricerca e interventi migliorativi"); le relazioni e l'analisi sono inviata a Rettore, Presidio della Qualità, Nucleo di Valutazione. - b) <i>il monitoraggio delle attività svolte dai Centri di Ricerca</i>, da condurre secondo le apposite Linee Guida emanate dall'Ateneo. La Commissione Ricerca propone uno schema comune per la redazione del monitoraggio dei Centri. Lo schema è inviato ai Direttori dei Dipartimenti e ai Referenti Scientifici dei Centri di Ricerca; questi ultimi predispongono la relazione di monitoraggio che è trasmessa ai Direttori di afferenza dei membri del Centro; la relazione è discussa e approvata dal Consiglio di Dipartimento (da più Consigli in caso di Centri interdipartimentali) e inviata alla Commissione Ricerca; quest'ultima produce un'Analisi di Monitoraggio Annuale sull'attività dei Centri di Ricerca che è inviata a Rettore, Presidio della Qualità e Nucleo di Valutazione. Al termine del triennio, in occasione del Monitoraggio, il Referente scientifico del Centro di Ricerca può richiederne l'eventuale rinnovo/disattivazione; la Commissione ricerca formula una propria valutazione quindi in merito all'eventuale rinnovo/disattivazione che è preso in considerazione dagli organi: il Consiglio di Amministrazione approva il rinnovo, sentito il Senato Accademico; il Rettore emana proprio DR di rinnovo che è notificato ai Direttori di Dipartimento e al Referente Scientifico.
Tempistiche e scadenze	- Da gennaio ad aprile
Documenti del Sistema di	- Relazione della Ricerca (SUA-RD)



Gestione	<ul style="list-style-type: none"> - Relazione autovalutativa quali-quantitativa di Dipartimento (basata su CRUI-Unibas) - Monitoraggio dei Centri di Ricerca - Relazione di Monitoraggio Annuale del PSD – Area Ricerca e Terza missione - Relazione di Monitoraggio Finale del PSD – Area Ricerca e Terza Missione
Eventuali ulteriori evidenze	<ul style="list-style-type: none"> - Schema comune per la Relazione della Ricerca Dipartimentale del PQA/CommRic - Riepilogo dei dati R.4.B.4 - Verbali Consiglio di Dipartimento - Analisi delle attività dei Centri di Ricerca - Analisi formale dei Monitoraggi della Ricerca Dipartimentale a cura del PQA
Responsabilità e Flussi	- Cfr. Diagramma sotto

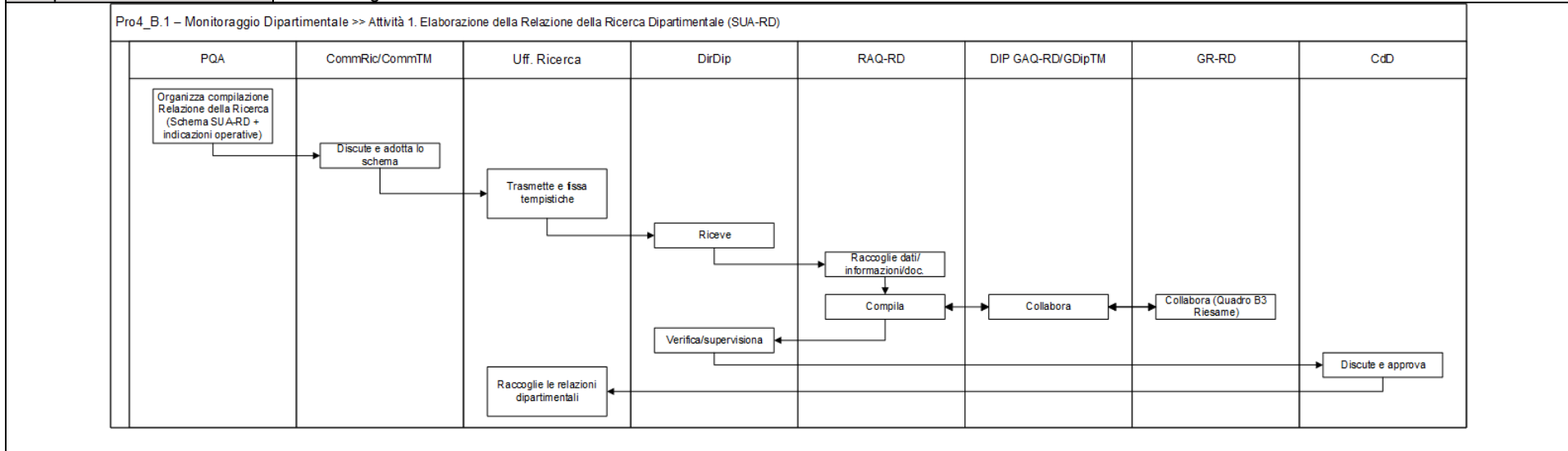



Pro4_B.1 – Monitoraggio Dipartimentale >> Attività 2. Monitoraggio Annuale del Piano Strategico Dipartimentale

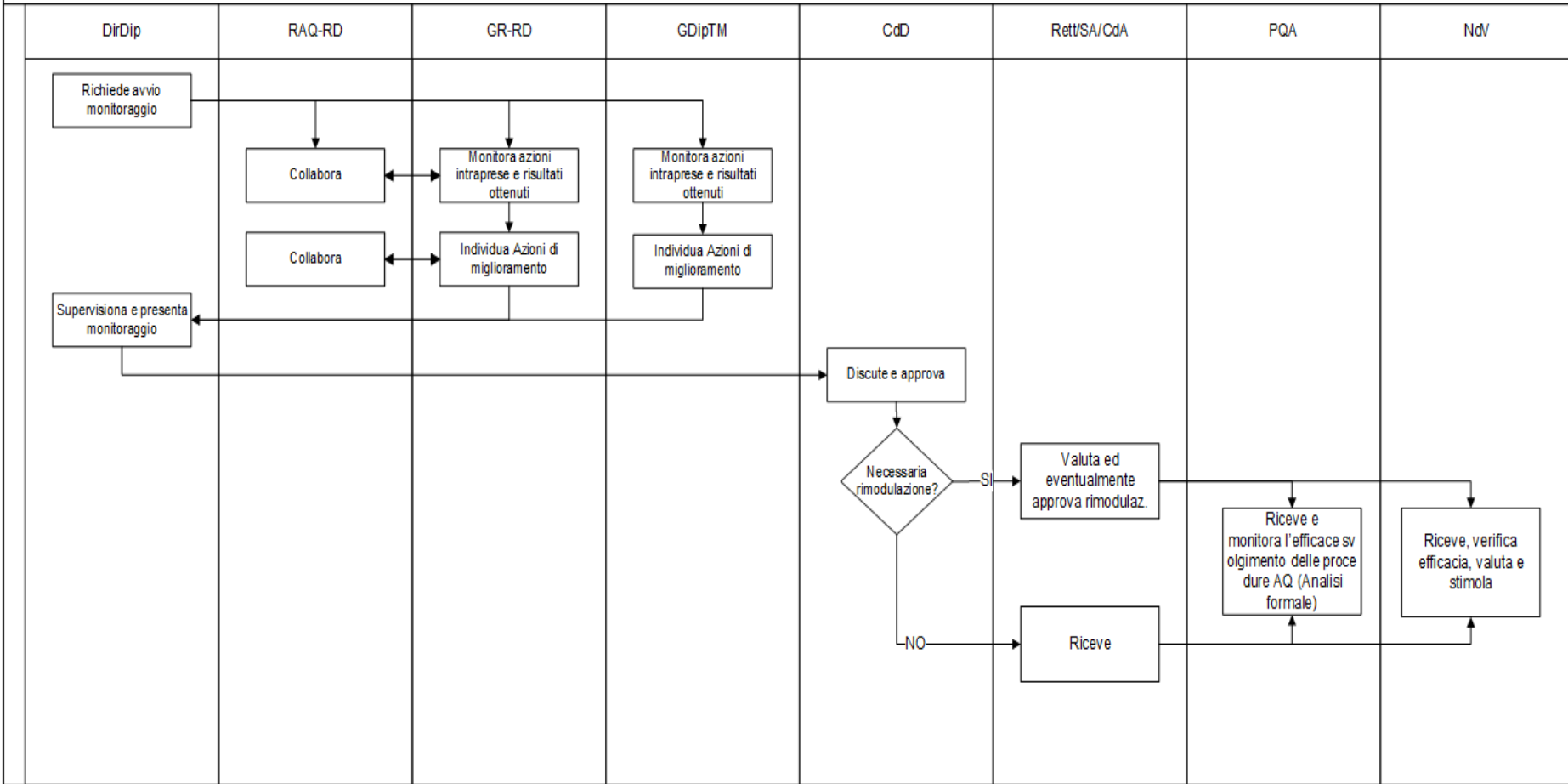



Pro4_B.1 – Monitoraggio Dipartimentale >> Attività 3. Monitoraggio Finale del Piano Strategico Dipartimentale

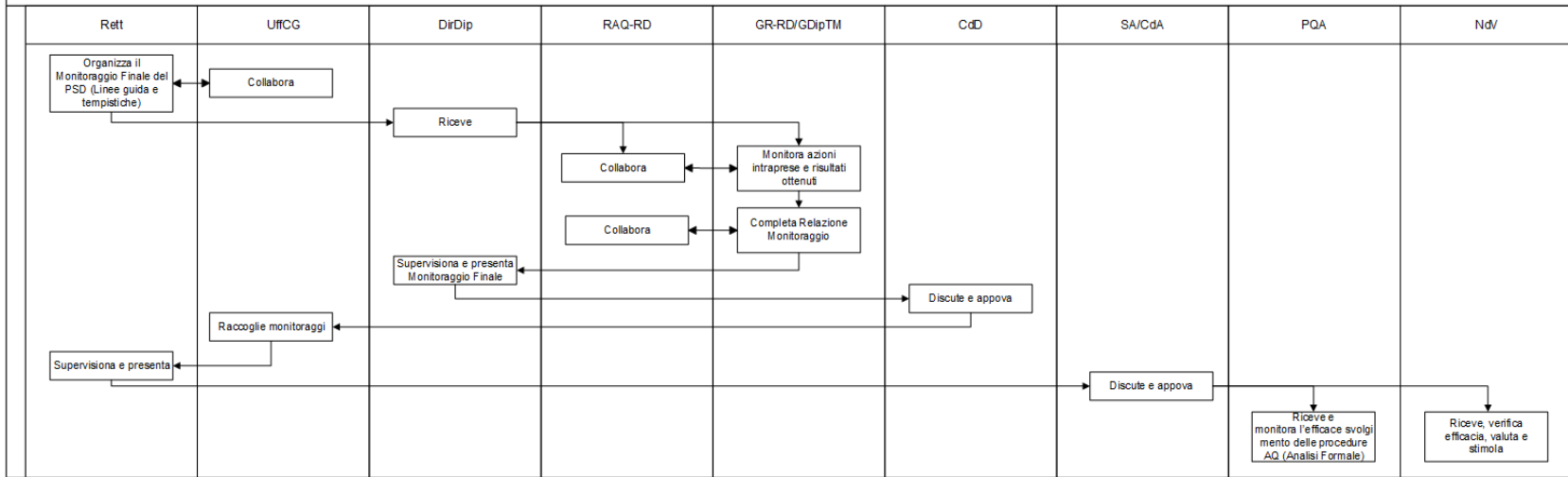

Pro4_B.1 – Monitoraggio Dipartimentale >> Attività 4 - a) Autovalutazione qual-quantitativa dipartimentale

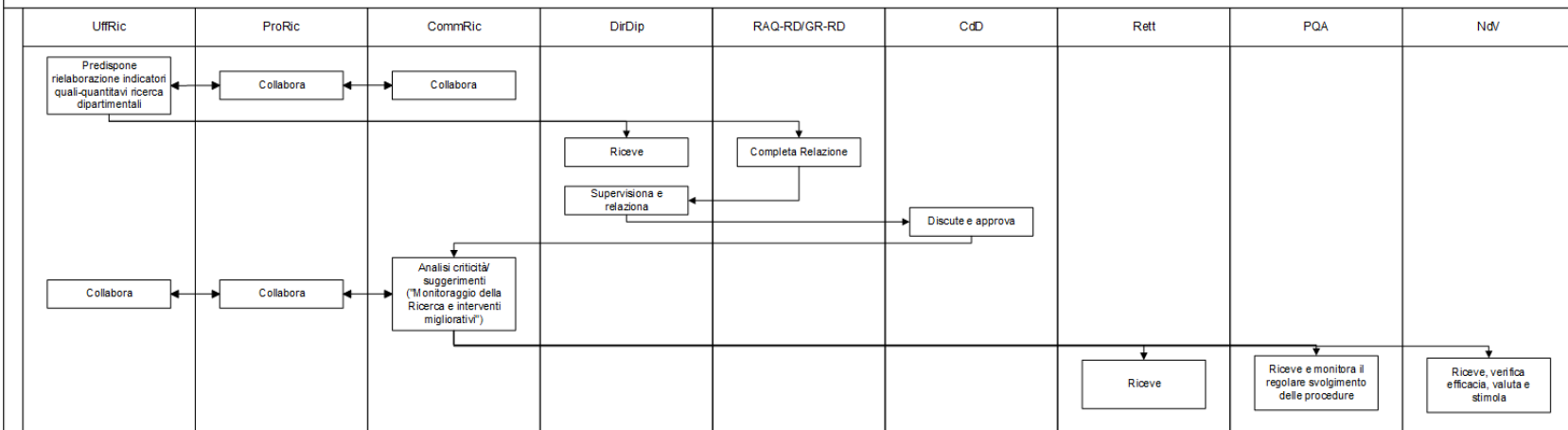



Processo	4. Monitoraggio e Interventi Migliorativi - Ricerca e Terza Missione
Sotto-processo	Pro4_A.2 – Revisione del sistema AQ
Finalità	Analisi critica dei risultati del sistema di gestione dell'assicurazione di qualità della Ricerca e Terza Missione
Modalità operative di realizzazione dell'attività	<p>Il Presidio della Qualità di Ateneo redige la propria Relazione Annuale in cui riassume le proprie attività svolte nel periodo di riferimento al fine di dar conto del corretto funzionamento del sistema di AQ, dell'efficacia del sistema di raccolta di dati e informazioni nonché, della collaborazione e circolazione dei dati e delle informazioni tra le strutture responsabili dell'AQ.</p> <p>La relazione include, tra l'altro, il monitoraggio della realizzazione dei provvedimenti intrapresi in seguito alle raccomandazioni e/o condizioni formulate dalle CEV in occasione delle visite esterne.</p> <p>Le risultanze della Relazione Annuale del Presidio della Qualità sono presentate in seduta congiunta degli organi (PQA, Nucleo di Valutazione, Senato Accademico).</p> <p>Nell'espletamento delle attività di monitoraggio il PQA verifica altresì che i criteri per la distribuzione delle risorse, come individuati nel Processo 2 siano applicati criteri efficaci e premiali tra tutti i Dipartimenti.</p>
Tempistiche e scadenze	- Settembre
Documenti del Sistema di Gestione	- Relazione annuale PQA
Eventuali ulteriori evidenze	- Valutazione uniformità criteri ripartizione budget
Responsabilità e Flussi	- Cfr. diagramma sotto

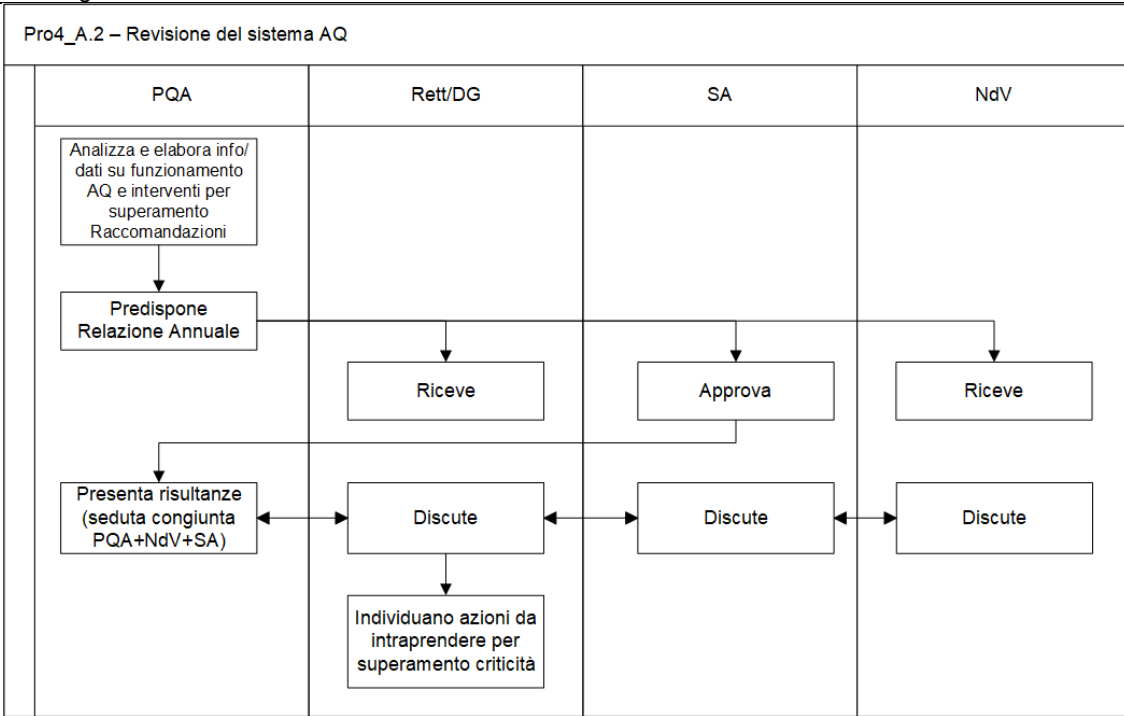



Processo	5. Valutazione interna sui risultati ottenuti
Sotto-processo	Pro5.A1 - Valutazione interna
Finalità	Valutazione delle attività di Ricerca e Terza Missione in relazione allo stato del sistema AQ
Modalità operative di realizzazione dell'attività	<p>Relativamente alla Ricerca e alla Terza Missione, il NdV² redige la propria Relazione Annuale:</p> <ol style="list-style-type: none">1. a livello di Ateneo, analizza lo stato di maturazione interna dell'AQ con riferimento, tra gli altri, al Requisito R4A, tenendo esplicitamente conto delle iniziative, politiche e strategie introdotte a livello di Ateneo;2. a livello dipartimentale, monitora, sulla base dell'esperienza maturata con la SUA-RD 2011-13, quale tipo di attività sia stata prodotta dai Dipartimenti ai fini della programmazione, organizzazione e monitoraggio delle attività di Ricerca e Terza Missione, valutandone l'efficacia e il grado di formalizzazione documentale, utilizzando come fonte documentale di particolare rilievo i Piani strategici dei singoli Dipartimenti e il Piano strategico di Ateneo. <p>Il NdV dà un riscontro circa la produzione di documenti programmatici di riferimento e di monitoraggio dei risultati acquisiti per quanto riguarda gli obiettivi, le risorse e la gestione dei Dipartimenti in merito all'attività di Ricerca in senso stretto e alle iniziative di Terza Missione, che vanno a sostituire la SUA-RD nel periodo di transizione fino al rilascio della nuova versione della scheda da parte del Ministero.</p> <p>Valuta il complessivo funzionamento dei Dipartimenti (e dei CdS) attraverso l'analisi dei risultati ricorrendo, ove opportuno, alle audizioni. Infine, il NdV verifica l'esecuzione nei Dipartimenti (e nei CdS) delle raccomandazioni e delle condizioni formulate dalle CEV in occasione delle visite esterne.</p> <p>La Relazione Annuale è inserita in banca dati; inviata a Rettore, Prorettori, Direttore Generale e PQA; pubblicata sul sito istituzionale dell'Ateneo.</p>
Tempistiche e scadenze	Valutazione di sistema: entro settembre/ottobre di ogni anno Valutazione per l'accREDITAMENTO: ogni 5 anni
Documenti del Sistema di Gestione	- Relazione annuale dei Nuclei di Valutazione (D. Lgs. 19/2012, art 12 e art.14) - Valutazione del Sistema di Qualità a livello di Ateneo e dei Corsi di Studio, per la Ricerca e la Terza Missione, Strutturazione delle audizioni, Raccomandazioni e Suggerimenti
Eventuali ulteriori evidenze	- Cfr. Diagramma sotto

² Linee Guida 2022 per la Relazione Annuale dei Nuclei di Valutazione (Allegato alla Delibera del Consiglio Direttivo n. 59 del 24 marzo 2022)



Pro5.A1 - Valutazione interna

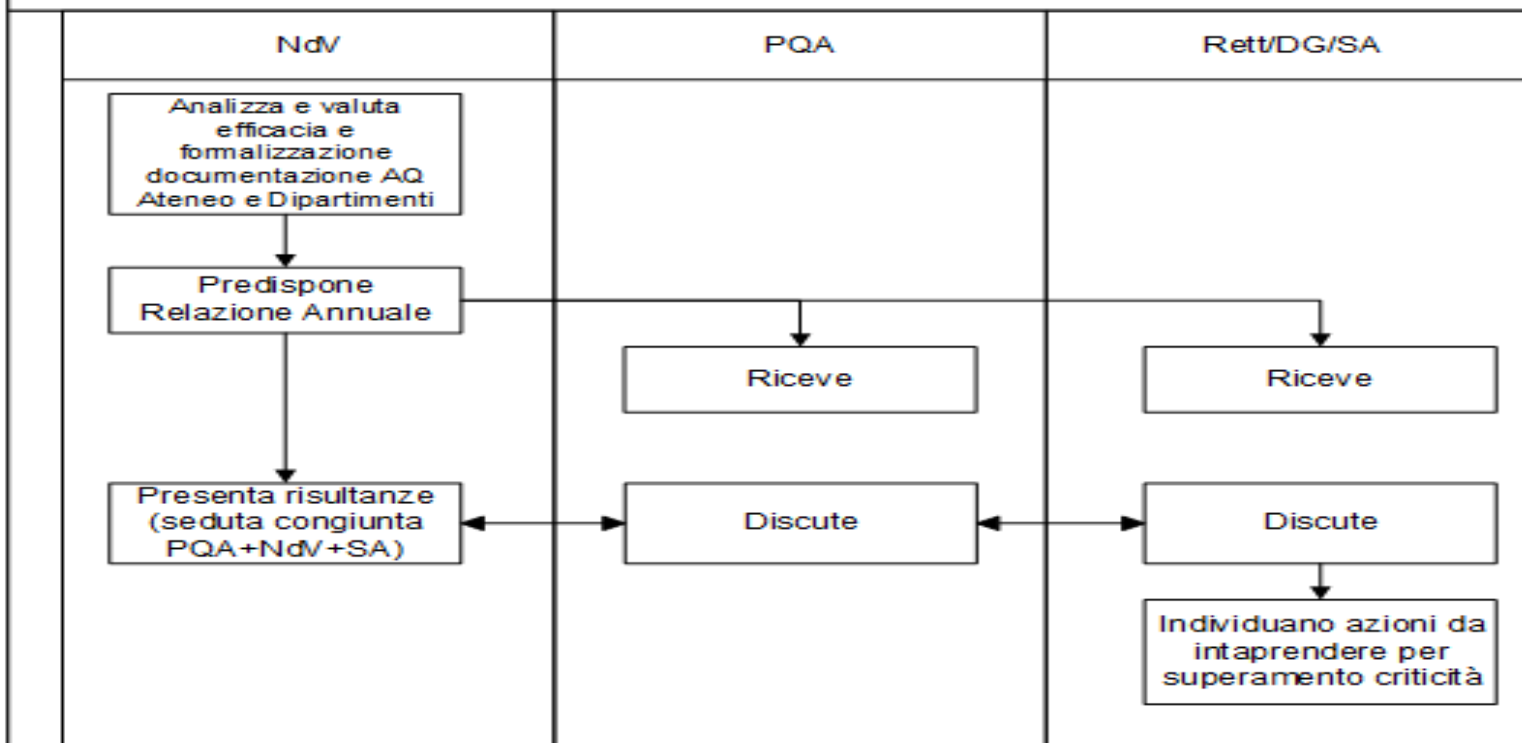



Cronoprogramma

Processo	Sottoprocesso	gen	feb	mar	apr	mag	giu	lug	ago	set	ott	nov	dic	Output	
1. Definizione obiettivi e strategie	Pro1_A.1 - Definizione della "Politica per la Qualità"					(1)								(1) Ateneo - Politica della Qualità e Strutt. Organ.	
	Pro1_A.2 - Definizione di Obiettivi Strategici Ateneo							(2)						(2) Ateneo - Piano Strategico (PSA)	
	Pro1_B.1 - Definizione di Obiettivi Strategici Dip.											(3)		(3) Dip - Piani Strategici (PSD)	
2. Allocazione risorse	Pro2_A.1 - Assegnazione di Ateneo											(4)		(4) Ateneo - Verballi CdA/SA criteri assegnazione	
	Pro2_B.1 - Ripartizione dipartimentale		(5)											(5) Dip - Verballi CdD criteri ripartizione	
3. Attuazione attività di Ric. e TM	Pro3_B.1 - Attuazione delle attività													Risultati della Ricerca e Terza missione	
4. Monitoraggio e Interventi Migliorativi	Pro4_A.1 - Monitoraggio di Ateneo			(6)										(6) Ateneo - Relazione Ricerca (SUA-RD Ateneo)	
								(7)						(7) Ateneo - Relazione "Indicatori ANVUR"	
								(8)						(8) Ateneo - R. Autovalutativa quali-quantitativa	
	Pro4_B.1 - Monitoraggio Dipartimentale								(9)						(9) Ateneo - R. Monitoraggio PSA
				(10)											(10) Dip - Relazione della Ricerca (SUA-RD Dip)
								(11)							(11) Dip - R. Autovalutativa quali-quantitativa
								(12)							(12) Dip - R. Monitoraggio Centri di Ricerca
					(13)										(13) Dip - R. Monitoraggio Annuale PSD
			(14)										(14) Dip - R. Monitoraggio Finale PSD		
Pro4_A.2 - Revisione del sistema AQ									(15)				(15) Ateneo - Relazione Annuale PQA		
5. Valutazione sui risultati ottenuti	Pro5.A1 - Valutazione interna										(16)		(16) Ateneo - Relazione Annuale NdV		